

taurus

BRUME ESSENCE

Humidificador
Humidifier
Humidificateur
Uftbefeuchter
Umidificatore
Humidificador
Luchtbevochtiger
Nawilżacz
Υγραντήρας
Увлажнитель
Umidificator
Овлажнитель
مرطب الهواء

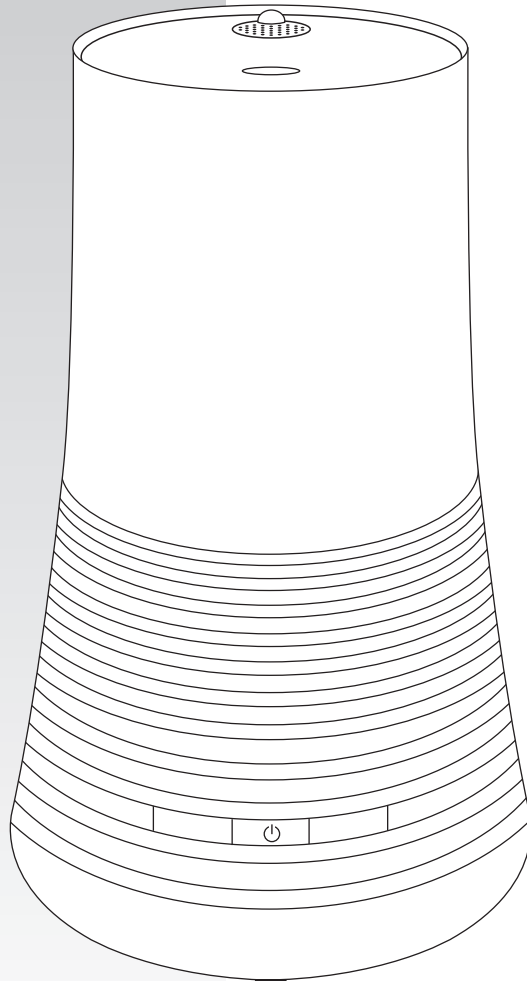



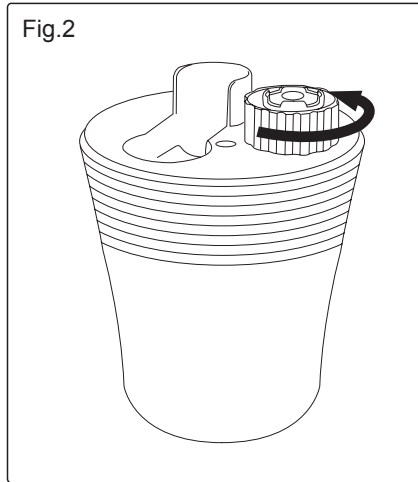
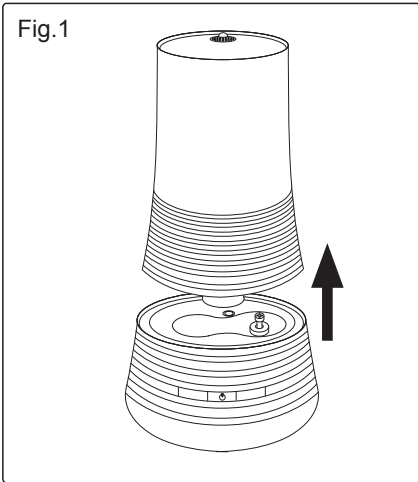
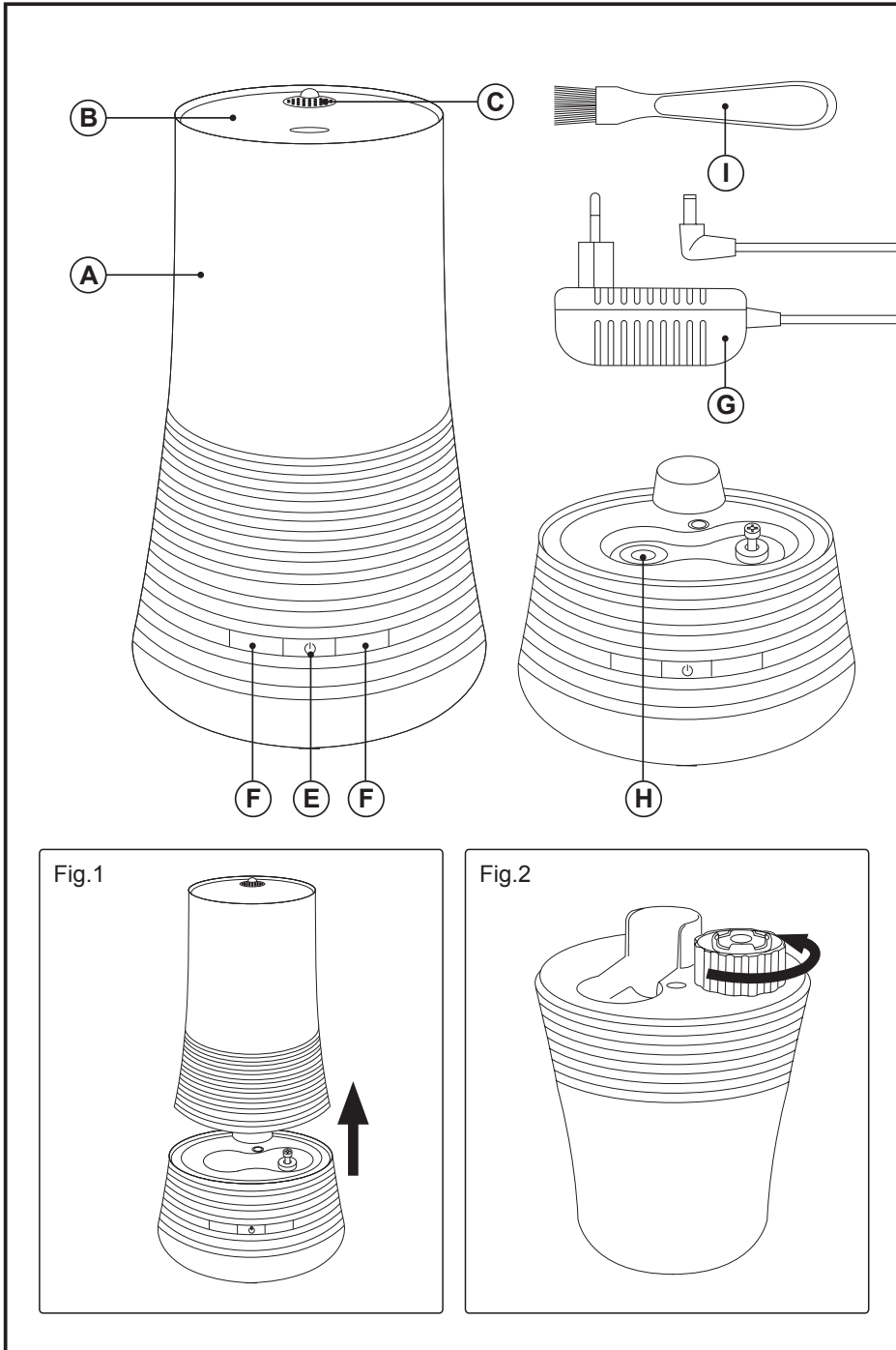

**HUMIDIFICADOR
BRUME ESSENCE**

Distiguado cliente

Le felicitamos por haber elegido un producto de la marca TAURUS. Nuestros productos se diseñan y fabrican para satisfacer las expectativas de nuestros clientes más exigentes durante mucho tiempo. Los electrodomésticos TAURUS, además, proporcionan la tranquilidad de haber superado las más exigentes normas de calidad y seguridad.

Componentes principales

- A Depósito extraíble
- B Tapa depósito
- C Tapa difusor de Aromas
- D Depósito difusor de aromas
- E Botón de encendido y apagado
- F Indicador luminoso de funcionamiento
- G Adaptador
- H Transductor
- I Cepillo de limpieza

- Lea completamente estas instrucciones antes de utilizar su aparato.
- Este manual es parte integrante del producto. Consérvelo en un lugar seguro para futuras consultas
- Tenga en cuenta las advertencias descritas a continuación, el incumplimiento de dichas advertencias puede provocar accidentes con resultado de daños materiales o personales

Indicaciones de seguridad

- Este aparato pueden utilizarlo niños con edad de 8 años y superior y personas con capacidades físicas, sensoriales o mentales reducidas o falta de experiencia y conocimiento, si se les ha dado la supervisión o formación apropiadas respecto al uso del aparato de una manera segura y comprenden los peligros que implica. Los niños no deben jugar con el aparato. La limpieza y el mantenimiento a realizar por el usuario no deben realizarlo los niños sin supervisión.
- El aparato debe estar desenchufado cuando lo vaya a montar, limpiar, trasladar o llenar de agua.
- Usar el aparato solamente con el conector eléctrico específico, suministrado.
- Si el cable de alimentación está dañado, debe ser sustituido por el fabricante, por su servicio post-venta o por personal cualificado similar con el fin de evitar un peligro

- Conectar el aparato a una base de toma de corriente que soporte como mínimo 10 amperios.
- La clavija del aparato debe coincidir con la base eléctrica de la toma de corriente. Nunca modificar la clavija. No usar adaptadores de clavija.
- No utilizar el aparato con el cable eléctrico o la clavija dañada.
- No tire nunca del cable ni cueleje el aparato por él. Desenchufe el aparato tirando siempre de la clavija, nunca del cable
- No toque el aparato con las manos húmedas cuando esté en funcionamiento o con los pies húmedos o descalzos
- Si alguna de las envolventes del aparato se rompe, desconectar inmediatamente el aparato de la red para evitar la posibilidad de sufrir un choque eléctrico.
- No lo exponga a la acción directa del sol ni tampoco cerca de fuentes de calor
- Coloque el aparato sobre una repisa plana y firme a una altura aproximada de 0,5 ó 1m del suelo. No lo use nunca posicionado en el suelo. No lo incline nunca. Asegure el aparato para evitar vuelcos.
- Asegúrese que la superficie donde se ha instalado/colocado el aparato es resistente a la humedad.
- No coloque la salida de vapor cerca de muebles, pared, ventanas, televisión o cualquier otro aparato que pueda estropearse con la humedad. Un uso excesivo o inadecuado del aparato puede producir sobresaturación de humedad del aire y provocar condensaciones de agua alrededor del humidificador.
- No utilice el aparato cuando la humedad relativa del aire supera el valor de 55%. Compruebe regularmente mediante un higrómetro que la humedad relativa del ambiente no supera este valor. La humedad relativa de confort debe situarse entre 40%-60%.
- La temperatura ambiental de confort recomendada es de 18- 22°C. Utilice el aparato entre este rango de temperaturas. Por debajo de esta temperatura, el ambiente puede no admitir más humedad y producirse condensaciones con mayor facilidad
- No cubra el aparato con ningún objeto mientras esté funcionando.
- Si no va a usar el humidificador, desenchúfelo de la red
- No use el aparato nunca sobre superficies mojadas ni en el exterior.
- No utilice el aparato si el agua del depósito se ha agotado
- Evite que el agua entre en el cuerpo del aparato por la entrada de aire. Si caen gotas de agua en el cuerpo del aparato séquelas con un trapo seco
- Asegúrese que el tapón del depósito de agua está bien cerrado
- Si no va usar el humidificador, desenchúfelo de la red
- No retire el depósito de agua cuando el aparato esté funcionando
- Asegúrese de que el aparato está desconectado antes de retirar el depósito de agua
- No usar el aparato si su dispositivo de puesta en marcha/paro no funciona.
- No llene el depósito con agua caliente
- Llene el depósito siempre con agua limpia. Le aconsejamos utilizar agua filtrada o destilada. No utilice agua mineral. NUNCA ECHE EL AGUA DENTRO DE LA CÁMARA DE VAPORIZACIÓN
- No vierta ningún tipo de esencia aromática o aceite en el agua. Las esencias y aceites ensucian los componentes del humidificador y no se pulverizará el agua correctamente
- No toque el transductor con las manos o herramientas
- Desenchufe el aparato siempre después de su uso y antes de desmontar o montar piezas y realizar cualquier tarea de mantenimiento o limpieza. Desenchúfelo también en caso de apagón. Cuando enchufe o desenchufe el aparato, debe estar desconectado.
- Este aparato es solo para uso doméstico, no industrial. Cualquier uso diferente podría ser peligroso
- Guardar este aparato fuera del alcance de los niños y/o personas con capacidades físicas, sensoriales o mentales reducidas o falta de experiencia y conocimiento
- No deje el aparato en funcionamiento sin vigilancia.
- Taurus no se hace responsable de los daños causados por un uso incorrecto del aparato.

Funcionamiento y uso

- Retire todas las bolsas de papel o de plástico, láminas plásticas, cartones y pegatinas eventuales que se encuentren dentro o fuera del aparato que sirvieron como protección de transporte o promoción de venta
- Si desea añadir esencias para dar aroma a la estancia, añádale en el depósito difusor de aromas(C).
- Los humidificadores domésticos son ideales para conseguir un ambiente de humedad confortable situado entre el 40% y el 60%, ya que es en ese rango donde se minimiza el riesgo de infecciones respiratorias.
- Los humidificadores con tecnología ultrasónicos producen partículas de agua más pequeñas de manera que alcanzan más fácilmente las vías respiratorias inferiores. Es por ello que este tipo de humidificadores domésticos son adecuados en el tratamiento sintomático del resfriado común y de la laringitis.
- Su uso no es aconsejable en personas que tengan asma bronquial y alergias
- Separe el depósito de agua de la base (Fig. 1).
- Dele la vuelta y retire la tapa de la parte inferior girándola en el sentido contrario a las agujas del reloj. (Fig.2).
- Llénelo con agua fría de grifo (18-22°C) sin llegar a la totalidad. Si se llena en exceso no saldrá vapor.
- Vuelva a colocar el tapón haciendo coincidir las muescas del depósito con las ranuras del tapón y gírelo en el sentido de las agujas del reloj. Asegúrese de que esta bien cerrado.
- Dele la vuelta al depósito y colóquelo sobre su base asegurándose de que encaja perfectamente.

- Al colocar de nuevo el depósito de agua sobre la base, parte del agua contenida se trasladará al depósito interior de agua, esto forma parte del funcionamiento normal del aparato y no supone ningún peligro.
- Conecte el humidificador a la red.
- Poner en marcha el aparato, utilizando el botón de encendido /apagado
- El piloto luminoso (F) se iluminará en color Azul
- Una vez el nivel de agua esté bajo el indicador (F) parpadeará en color rojo y cuando este completamente vacío se quedará fijo en color rojo.
- Desconecte el humidificador de la red y vacíe el depósito de agua y el depósito interior.



Mantenimiento y limpieza

- Antes de cualquier operación de limpieza, apague el aparato y desconecte el enchufe de la toma de corriente.
- El exterior del aparato puede limpiarse con un paño suave ligeramente húmedo
- No utilice nunca productos abrasivos para su limpieza
- No introduzca nunca el aparato en agua u otro líquido, ni en el lavavajillas. No permita que el aparato entre en contacto con el agua durante su limpieza.
- Es importante que no entre agua dentro del aparato; si eso ocurriera, antes de volverlo a utilizar, llévalo a un centro de asistencia autorizado.
- Limpie el transductor(H) por lo menos una vez por semana y de la siguiente manera
 1. Humedezca un bastoncillo de algodón con una solución de anti cal y frote el transductor(H) suavemente, hasta que los restos de cal hayan desaparecido totalmente.
 2. Pase un paño seco y elimine los restos de humedad
- No ponga el transductor directamente bajo el grifo
- No frote el transductor con un objeto duro o metálico
- Limpie por dentro el depósito del agua por lo menos una vez por semana y de la siguiente manera.
 1. Llène por dentro el depósito con agua y un producto antical. Cierre bien el depósito con su tapón y agite con fuerza
 2. Enjuague muy bien
- Nota: Las acumulaciones de agua durante mucho tiempo pueden crear bacterias y moho (hongos)
- No se recomiendan soluciones caseras, tal como el uso de vinagre, en los tratamientos de descalcificación del aparato.

Recomendaciones

- Nunca deje agua dentro de la base ni del depósito.
- Seque cuidadosamente todas las partes del interior del aparato prestando especial atención al transductor.
- Almacene el aparato en un lugar seco y fresco.



Anomalías y reparación

- No realice ninguna modificación ni reparación en el aparato. Ante cualquier anomalía en el aparato, no lo use y acuda a un servicio de asistencia autorizado.
- No utilice piezas o accesorios no suministrados o recomendados por Taurus.

Para las versiones EU del producto y/o en el caso de que en su país aplique:

Ecología y reciclabilidad del producto

- Los materiales que constituyen el envase de este aparato, están integrados en un sistema de recogida, clasificación y reciclado de los mismos. Si desea deshacerse de ellos, puede utilizar los contenedores públicos apropiados para cada tipo de material.
- El producto está exento de concentraciones de sustancias que se puedan considerar dañinas para el medio ambiente.



¡¡ATENCIÓN!!: Cuando desee desprenderse del aparato, NUNCA lo deposite en la basura, sino que acuda al PUNTO LIMPIO o de recogida de residuos más cercano a su domicilio, para su posterior tratamiento. De esta manera, está contribuyendo al cuidado del medio ambiente.

Este aparato cumple con la Directiva 2006/95/EC de Baja Tensión, con la Directiva 2004/108/EC de Compatibilidad Electromagnética, con la Directiva 2011/65/EU sobre restricciones a la utilización de determinadas sustancias peligrosas en aparatos eléctricos y electrónicos y con la Directiva 2009/125/EC sobre los requisitos de diseño ecológico aplicable a los productos relacionados con la energía.

HUMIDIFIER BRUME ESSENCE



Dear client,

Congratulations for having chosen a TAURUS brand product. Our products are designed and manufactured to fully satisfy the most demanding expectations of our clients for a long period of time. You can also rest assured that TAURUS electrical appliances have passed the strictest quality and safety standards.

Main components

- A Removable tank
- B Dust container lid
- C Aroma diffuser cover
- D Aroma diffuser tank
- E On/off button
- F Power indicator light
- G Adapter
- H Transducer
- I Cleaning brush

- Read these instructions completely before using the appliance.
- This manual is an integral part of the product. Keep it in a safe place for future reference.
- Heed the warnings described below, failure to comply with these warnings could cause accidents resulting in injury or damage.



Safety instructions

- This appliance can be used by children aged from 8 years and above and persons with reduced physical, sensory or mental capabilities or lack of experience and knowledge if they have been given supervision or instructions concerning use of the appliance in a safe way and understand the hazards involved. Children shall not play with the appliance. Cleaning and user maintenance shall not be made by children without supervision.
- The unit must be unplugged for assembly, cleaning, removal or filling with water.
- Only use the appliance with the specific electric connector provided.
- If the power cord is damaged, it should be replaced by the manufacturer or by your after-sales service shop or similar qualified personnel to prevent possible hazards.

- Connect the appliance to a base with an earth socket withstanding a minimum of 10 amperes.
- The appliance's plug must fit into the mains socket properly. Do not alter the plug. Do not use plug adaptors.
- Do not use the appliance if the cable or plug is damaged.
- Never pull the cord or use it to hang up the appliance. Always unplug the appliance by pulling the connection pin, and not the cord.
- While the appliance is on, do not touch it with wet hands or with wet or bare feet.
- If any of the appliance casings breaks, immediately disconnect the appliance from the mains to prevent the possibility of an electric shock.
- Do not expose to direct sunlight or place near heat sources.
- Place on a flat, firm shelf about 0.5 m or 1 m from the floor. -Never use on the floor. Never tip. Secure the appliance to prevent it tipping over.
- Make sure the surface on which the appliance is installed/placed is moisture-resistant.
- Do not place the steam outlet close to furniture, a wall, a TV or any other appliance that could be damaged by the moisture. Excessive use or misuse of the appliance could over-saturate the air humidity and cause water to condense around the humidifier.
- Do not use the appliance when relative air humidity exceeds 55%. Using a hygrometer, regularly check that the room's relative humidity does not exceed this value. The most comfortable relative humidity is between 40%-60%.
- The recommended comfortable room temperature is from 18-26°C. Use the appliance within this range of temperatures. Below this temperature, the air in the room cannot absorb more moisture and condensation is more likely.
- Do not cover the appliance while in use.
- If the humidifier is not to be used, unplug it from the mains.
- Never use the appliance on wet surfaces or outdoors.
- Do not use the appliance if the water tank is empty.
- Do not to allow water enter the main body of the appliance through the air inlet. If water drips on the appliance, wipe off with a dry cloth.
- Ensure that the water tank cover is completely closed.
- If the humidifier is not to be used, unplug it from the mains.
- Do not remove the water tank while the appliance is operating
- Ensure that the appliance is unplugged before removing the water tank.
- Do not use the appliance if the on/off switch does not work.
- Do not fill the water tank with hot water.
- Always fill the tank with clean water. We recommend you use filtered or distilled water. Do not use mineral water. NEVER POUR WATER IN THE VAPORISATION CHAMBER.
- Do not add any type of aromatic essence or oil to the water. Essences and oils will make the humidifier's components dirty and the water will not spray correctly.
- Do not touch the transducer with your hands or with tools.
- Always unplug the appliance after use and before removing or installing parts and before doing any maintenance or cleaning. Also unplug it in the case of a power cut. When plugging in or unplugging the appliance, it must always be turned off.
- This appliance is exclusively for household use, not for industrial use. Using it for any purpose other than the one indicated could be dangerous
- Store this appliance out of the reach of children and/or those with reduced physical, sensory or mental abilities or those unfamiliar with its use
- Do not leave the appliance unattended when switched on.
- Taurus is not liable for damage caused by misuse of the appliance.



Operation and use

- Remove all elements from the inside or outside of the appliance used for protection during transport or for sales promotions, such as paper or plastic bags, plastic sheets, cardboard and stickers.
- Should you wish to use essences to fragrance the room, add them to the aroma diffuser tank (C).
- Domestic humidifiers are ideal for obtaining a comfortable humidity environment between 40% and 60%, the range in which the risk of respiratory infection is minimised.
- Humidifiers using ultrasound technology produce smaller water particles which can more easily reach the lower respiratory tracts. This type of humidifier is therefore suitable for the treatment of symptoms of the common cold and laryngitis.
- Their use is not recommended for persons with bronchial asthma and allergies.
- Separate the water tank from the base (Fig. 1).
- Turn it over and remove the cover from the bottom by turning it anticlockwise. (Fig. 2).
- Fill it with cold tap water (18-22°C) but do not fill completely. If you overfill, the steam cannot come out.
- Replace the plug, aligning the notches on the tank with the grooves on the cap, and turn it clockwise. Be sure that it is closed firmly.
- Turn the tank over and place it on its base, making sure it fits perfectly.
- When placing the water tank back on the base, some of the water it contains enters the interior water tank; this is part of the normal operation of the appliance and does not entail any risk.
- Plug the humidifier into the mains.
- Use the On/Off button to switch on the appliance
- The pilot light (F) comes on in blue.
- When the water level is low, the indicator (F) will flash red when it is completely empty it will remain permanently red.
- Unplug the humidifier from the mains and empty the water tank and internal tank.



Maintenance and cleaning

- Before any cleaning operation, switch the appliance off and unplug it.
- The outside of the appliance can be cleaned using a soft damp cloth.
- Do not use abrasive products for cleaning.
- Never immerse the main body in water or any other liquid, or put it in the dishwasher. The appliance should not come into contact with water during cleaning.
- Water must not get into the appliance; should this happen, take it to an authorised service centre before using it again.
- Clean the transducer at least once a week, as follows:
 1. a) Moisten a cotton bud with vinegar and wipe the transducer gently, until the scale deposits disappear completely.
 2. Rub down with a dry cloth and remove remains of humidity.
- Do not place the transducer directly under the tap.
- Do not rub the transducer with hard or metal objects.
- Clean the inside of the water tank at least once a week, as follows:
 1. Fill the inside of the water tank with water and an anti limescale product. Close the tank completely with its cap and shake forcibly.
 2. Rinse thoroughly.
- Note: Water accumulated over long periods may create bacteria and mildew (fungus).
- Homemade solutions are not recommended in the de-scaling of this appliance, such as the use of vinegar.

Recommendations

- Never leave water in the base or in the tank.
- Dry all the parts inside the appliance carefully, paying particular attention to the transducer.
- Store the appliance in a cool, dry place.



Anomalies and repair

- Do not modify or repair the appliance. In the event of any anomaly in the appliance, do not use it and take it to an authorised assistance service.
- Do not use parts or accessories that are not supplied or recommended by TAURUS.

For EU product versions and/or in the case that it is requested in your country:

Ecology and recyclability of the product

The materials used to make the packaging of this appliance are covered by a system for collecting, classifying and recycling them. Should you wish to dispose of them, use the appropriate public containers for each type of material. The product does not contain concentrations of substances that could be considered harmful to the environment



IMPORTANT: When you wish to dispose of the appliance, NEVER throw it in the rubbish. Instead, go your nearest CLEAN POINT or waste collection point, where it will receive subsequent treatment. You will thus be helping to take care of the environment.

This appliance complies with Directive 2006/95/EC on Low Voltage, with Directive 2004/108/EC on Electromagnetic Compatibility, with Directive 2011/65/EU on restrictions on the use of certain dangerous substances in electrical and electronic appliances and with Directive 2009/125/EC on the ecological design requirements applicable to products related to energy.

HUMIDIFICATEUR BRUME ESSENCE



Cher client,

Nous vous félicitons d'avoir choisi un produit de la marque TAURUS. Nous concevons et fabriquons nos produits afin de satisfaire les clients les plus exigeants, et pour longtemps. Vous pouvez avoir l'esprit tranquille : les appareils électroménagers TAURUS ont passé avec succès les tests de qualité et de sécurité les plus stricts.

Principaux éléments

- A Réservoir extractible
- B Couvercle réservoir
- C Couvercle du diffuseur d'arômes
- D Réservoir du diffuseur d'arômes
- C Bouton Marche / Arrêt
- D Voyant lumineux de fonctionnement.
- G Adaptateur
- H Transducteur
- I Brosse de nettoyage

- Lisez attentivement ce mode d'emploi avant d'utiliser l'appareil.
- Ce manuel fait partie du produit. Conservez-le dans un lieu sûr afin de pouvoir le consulter ultérieurement.
- Respectez toujours les avertissements fournis ci-dessous. Leur non-respect pourrait entraîner des accidents avec blessures corporelles ou dommages matériels



Consignes de sécurité

- Cet appareil peut être utilisé par des personnes non familiarisées avec son fonctionnement, des personnes handicapées ou des enfants âgés de plus de 8 ans, et ce, sous la surveillance d'une personne responsable ou après avoir reçu la formation nécessaire sur le fonctionnement sûr de l'appareil et en comprenant les dangers qu'il comporte. Les enfants ne doivent pas jouer avec l'appareil. Les enfants ne doivent pas réaliser les opérations de nettoyage ou de maintenance de l'appareil sauf sous la supervision d'un adulte.
- L'appareil devra être débranché lorsque vous allez le monter, le nettoyer, le transporter ou le remplir d'eau.
- Veuillez utiliser l'appareil uniquement avec son connecteur électrique, qui vous sera fourni avec l'appareil.
- Si le cordon d'alimentation est endommagé, il devra être remplacé par le fabricant, par un service après-vente

ou par un professionnel agréé afin d'écartier tout danger.

Avant de brancher l'appareil au secteur, vérifiez que la tension indiquée correspond bien à celle de votre logement.

- Raccordez l'appareil à une prise pourvue d'une fiche de terre et supportant au moins 10 ampères.
- La prise de courant de l'appareil doit coïncider avec la base de la prise de courant. Ne jamais modifier la prise de courant. Ne pas utiliser d'adaptateur de prise de courant.
- Ne pas utiliser l'appareil si son câble électrique ou sa prise est endommagée.
- Ne tirez jamais sur le cordon d'alimentation et ne suspendez pas l'appareil par le cordon. Débranchez l'appareil en tirant toujours sur la prise, jamais sur le cordon.
- Lorsqu'il est en fonctionnement, ne touchez pas l'appareil si vous avez les mains ou les pieds humides ou si vous êtes pieds nus.
- Si une des enveloppes protectrices de l'appareil se rompt, débranchez immédiatement l'appareil du secteur pour éviter tout choc électrique.
- Ne l'exposez pas au rayonnement direct du soleil et ne l'installez pas à proximité de sources de chaleur.
- Installez l'appareil sur une surface plane et ferme à une hauteur d'environ 50 cm à 1 m du sol. Ne l'utilisez jamais à même le sol. Ne l'inclinez jamais. Fixez l'appareil afin d'éviter qu'il ne se renverse.

- Vérifiez que la surface d'installation de l'appareil résiste à l'humidité.
- Ne positionnez pas la sortie de vapeur en direction de meubles, murs, fenêtres, télévision ou tout autre dispositif sensible à l'humidité. Une utilisation excessive ou inappropriée de l'appareil peut impliquer une saturation d'humidité dans l'air et impliquer la formation de condensation autour de l'humidificateur.
- N'utilisez pas l'appareil lorsque l'humidité relative est supérieure à 55 %. À l'aide d'un hygromètre, vérifiez régulièrement que l'humidité relative ambiante ne dépasse pas cette valeur. L'humidité relative de confort se situe entre 40 et 60 %.

- La température ambiante de confort recommandée est de 18-22° C. Utilisez l'appareil dans cet fourchette de température. En-dessous de cette température, l'atmosphère pourrait ne pas plus admettre d'humidité et provoquer la formation de condensation plus facilement.
- Ne couvrez l'appareil avec aucun objet pendant son fonctionnement.
- Si vous n'allez pas utiliser l'humidificateur, débranchez-le.
- Ne l'utilisez jamais sur des surfaces mouillées ni à l'extérieur.
- N'utilisez pas l'appareil si le réservoir d'eau est vide.
- Évitez que de l'eau ne pénètre dans le corps de l'appareil par l'entrée d'air. Si des gouttes d'eau tombent dans le corps de l'appareil, séchez-les à l'aide d'un chiffon sec.
- Assurez-vous que le bouchon du réservoir d'eau est bien fermé.
- Si vous n'allez pas utiliser l'humidificateur, débranchez-le.
- Ne retirez pas le réservoir d'eau lorsque l'appareil est en marche.
- Assurez-vous que l'appareil est bien débranché avant de retirer le réservoir d'eau.

- Ne pas utiliser l'appareil si son dispositif de mise en marche/arrêt ne fonctionne pas.

Ne pas remplir le réservoir d'eau chaude.

- Remplissez toujours le réservoir avec de l'eau propre. Nous vous recommandons d'utiliser de l'eau filtrée ou distillée. N'utilisez jamais d'eau minérale. NE VERSEZ JAMAIS D'EAU DANS LA CHAMBRE DE VAPORISATION.

- Ne versez ni essence ni huile aromatique dans l'eau. Les essences et les huiles salissent les composants de l'humidificateur. L'eau ne pourrait alors pas être pulvérisée correctement.

- Ne pas toucher le transducteur avec les mains ou des outils.
- Débranchez toujours l'appareil après usage et avant de démonter ou de monter des pièces et d'effectuer toute opération d'entretien ou de nettoyage. Débranchez-le également en cas de coupure de courant. Lorsque vous branchez ou débranchez l'appareil, celui-ci doit être en position « arrêt ».
- Cet appareil est destiné uniquement à un usage domestique, non industriel. Toute utilisation différente de celle indiquée peut être dangereuse. Conservez cet appareil hors de portée des enfants ou des personnes avec capacités physiques, sensorielles ou mentales réduites ou présentant un manque d'expérience et de connaissances.
- Ne laissez jamais l'appareil branché sans surveillance.
- Taurus n'est pas responsable des dommages causés par une utilisation incorrecte de l'appareil.



Fonctionnement et utilisation

- Retirez tous les sachets en papier ou en plastique, les films plastiques, les cartons et autocollants éventuels apposés sur l'appareil ou à l'extérieur lui servant de protection pendant le transport ou pour sa promotion.
- Si vous souhaitez ajouter des senteurs pour parfumer la pièce, ajoutez-le dans le réservoir du diffuseur d'arômes (C).
- Les humidificateurs ménagers sont idéaux pour obtenir un taux d'humidité ambiante confortable situé entre 40 % et 60 %, étant donné que c'est dans ce champ où le risque d'infections respiratoires est minimisé.
- Les humidificateurs équipés de la technologie à ultrasons produisent des particules d'eau plus fines afin de pénétrer plus facilement dans les voies respiratoires inférieures. C'est pourquoi ce type d'humidificateurs domestiques convient bien au traitement symptomatique des rhumes communs et de la

laryngite.

Son utilisation n'est pas recommandée chez les personnes souffrant d'asthme bronchitique et d'allergies.

- Retirez le réservoir d'eau de sa base. (Fig 1).

- Retournez-le et retirez le couvercle de fond en le tournant vers la droite. (Fig.2)

- Remplissez-le d'eau froide du robinet (18-22°C) sans le remplir complètement. S'il est trop rempli l'appareil ne diffusera pas de vapeur.

- Remettez le bouchon en faisant correspondre les encoches du réservoir avec les rainures du bouchon et tournez-le dans le sens des aiguilles d'une montre. Assurez-vous qu'il est bien fermé.

- Retournez le réservoir et placez-le sur sa base en veillant à bien l'emboîter.

Lorsque vous replacerez le réservoir d'eau sur la base, une partie de l'eau contenue se déversera dans le réservoir d'eau intérieur : il s'agit du fonctionnement normal de l'appareil et cela ne suppose aucun danger.

- Branchez l'humidificateur.

- Mettre l'appareil en marche en appuyant sur le bouton de marche/arrêt.

Le témoin lumineux (F) s'allumera en bleu.

- Lorsque le niveau d'eau est bas, le voyant (F) se met à clignoter en rouge et restera allumé de façon fixe si le réservoir est complètement vide.

- Débranchez l'humidificateur de la prise de courant et videz le réservoir d'eau et le réservoir intérieur.



Entretien et nettoyage

- Avant toute opération de nettoyage, éteignez l'appareil et retirez la prise de courant.

- L'extérieur de l'appareil peut être nettoyé à l'aide d'un chiffon doux légèrement humide.

- N'utilisez pas de produits abrasifs pour nettoyer l'appareil.

- Ne plongez pas l'appareil dans l'eau ou dans un liquide et ne le mettez pas au lave-vaisselle. L'appareil ne doit jamais être en contact avec l'eau pendant son nettoyage.

- Il est important que l'eau ne pénètre pas à l'intérieur de l'appareil. Si cela se produit, avant de le réutiliser, amenez-le à un service technique agréé.

Nettoyez le transducteur (H) au moins une fois par semaine et de la façon suivante :

1. Humidifiez un coton-tige avec du vinaigre et frottez doucement le transducteur (H) jusqu'à ce que les restes de calcaire disparaissent complètement.

2. Passer un chiffon sec et éliminer les traces d'humidité.

- Ne pas mettre le transducteur directement sous le robinet.

- Ne pas frotter le transducteur avec un objet dur ou métallique.

- Nettoyez l'intérieur du réservoir d'eau au moins une fois par semaine et de la façon suivante :

1. Remplissez le réservoir d'eau en ajoutant du produit détartrant. Bien refermer le réservoir avec son bouchon et agiter fortement.

2. Rincez assidument.

- Note : Les accumulations d'eau prolongées peuvent supposer le développement de bactéries et de germes (moisissures).

- Les solutions maison, comme l'utilisation de vinaigre, pour les traitements de détartrage de l'appareil, ne sont pas recommandées.

Conseils

- Ne laissez jamais de l'eau à l'intérieur de la base ou du réservoir.

- Essayez avec soins tous les éléments de l'intérieur de l'appareil, en particulier le transducteur.

- Conservez l'appareil dans un lieu sec et frais.



Anomalies et réparation

- Ne modifiez ni ne réparez jamais l'appareil. Si vous constatez une anomalie sur l'appareil, ne l'utilisez pas et amenez-le à un centre de service technique agréé.

- N'utilisez pas de pièces ni d'accessoires non fournis ou recommandés par Taurus.

Pour les produits de l'Union Européenne et (ou) conformément à la réglementation en vigueur de votre pays d'origine :

Écologie et recyclage du produit

- Les matériaux constituant l'emballage de cet appareil doivent être collectés conformément aux lois en vigueur en termes de ramassage, triage et recyclage. Si vous souhaitez vous en défaire, veuillez utiliser les conteneurs publics appropriés pour chaque type de matériel.

- Le produit ne contient pas de concentrations de substances considérées comme étant nocives pour l'environnement.



ATTENTION : Pour mettre l'appareil au rebut, NE LE JETEZ JAMAIS à la poubelle ; déposez-le dans un POINT DE RECYCLAGE ou à la déchetterie la plus proche afin qu'il y soit recyclé. Vous contribuerez ainsi à la préservation de l'environnement.

Cet appareil est certifié conforme à la Directive 2006/95/EC de Basse Tension, de même qu'à la Directive 2004/108/EC en matière de Compatibilité Électromagnétique, à la Directive 2011/65/EC relative à la limitation de l'utilisation de certaines substances dangereuses dans les équipements électriques et électroniques et à la Directive 2009/125/EC sur les conditions de conception écologique applicable aux produits en rapport avec l'énergie.

UFTBEFEUCHTER
BRUME ESSENCE



Sehr geehrte Kundin/Sehr geehrter Kunde,

Wir bedanken uns für Ihr Vertrauen in die Marke TAURUS. Design und Herstellung unserer Produkte sind darauf ausgerichtet, die Erwartungen unserer anspruchsvollsten Kunden über viele Jahre zufriedenzustellen. Überdies erfüllen die Haushaltsgeräte von TAURUS die strengsten Qualitäts- und Sicherheitsnormen.

Hauptbestandteile

- A Herausnehmbarer Tank
- B Behälterdeckel
- C Deckel Aroma-Diffuser
- D Tank Aroma-Diffuser
- E EIN/AUS-Schalter
- F Betriebsleuchtanzeige
- G Adapter
- H Wandler
- I Reinigungsbürste

- Lesen Sie diese Anweisungen vor Inbetriebnahme des Geräts aufmerksam durch.
- Diese Bedienungsanleitung ist Bestandteil des Produkts. - Bewahren Sie sie zum späteren Nachlesen an einem sicheren Ort auf.
- Bitte beachten Sie die nachfolgenden Hinweise. Die Nichtbefolgung dieser Hinweise kann Unfälle mit Sach- und Personenschäden zur Folge haben.



Sicherheitshinweise

- Personen, denen es an Wissen im Umgang mit dem Gerät mangelt, geistig behinderte Personen oder Kinder ab 8 Jahren dürfen das Gerät nur unter Aufsicht oder Anleitung über den sicheren Gebrauch des Gerätes, so dass sie die Gefahren, die von diesem Gerät ausgehen, verstehen, benutzen. Kinder dürfen das Gerät nicht als Spielzeug verwenden. - Kinder dürfen keine Reinigungs- oder Instandhaltungsarbeiten am Gerät ausführen, sofern sie nicht von einem Erwachsenen beaufsichtigt werden.
- Wenn das Gerät montiert, gereinigt, verstellt oder mit Wasser gefüllt wird, muss es vom Netz getrennt werden.
- Verwenden Sie das Gerät nur mit dem vom Hersteller mitgelieferten Netzstecker.
- Sollte das Netzkabel beschädigt sein, darf es vorsichtshalber nur vom Herstel-

ler, seinem autorisierten Kundendienst oder ähnlichem Fachpersonal ausgetauscht werden.

- Vergewissern Sie sich vor dem Netzanschluss des Geräts, dass die angegebene Netzspannung mit jener Ihres Haushalts übereinstimmt.
- Das Gerät an ein Stromnetz mit mindestens 10 Ampere anschließen.
- Der Stecker des Geräts muss mit dem Steckdosentyp des Stromanschlusses übereinstimmen. Der Stecker darf nicht verändert werden. Verwenden Sie keine Steckeradapter.
- Das Gerät darf nicht mit beschädigtem elektrischem Kabel oder Stecker verwendet werden.
- Ziehen Sie niemals am Kabel und hängen Sie das Gerät nicht am Kabel auf. Ziehen Sie stets am Netzstecker, nicht am Kabel, um das Gerät vom Netz zu trennen.
- Fassen Sie das eingeschaltete Gerät nicht mit feuchten Händen oder Füßen bzw. barfuß an.
- Sollte ein Teil der Geräteverkleidung strapaziert sein, ist die Stromzufuhr umgehend zu unterbrechen, um die Möglichkeit eines elektrischen Schlags zu vermeiden.
- Setzen Sie das Gerät keiner direkten Sonneneinstrahlung aus und halten Sie es von Wärmequellen fern.
- Stellen Sie das Gerät auf eine ebene, feste Abstellfläche, ca. 0,5 - 1 m über dem Boden. Nicht direkt auf den Fußboden stellen. Nicht schräg stellen. Fixieren Sie das Gerät, um ein Umkippen zu vermeiden.
- Stellen Sie sicher, dass das Gerät auf einer feuchtigkeitsbeständigen Oberfläche aufgestellt ist.
- Achten Sie darauf, dass der Dampf nicht in der Nähe von Möbeln, Wänden, Fenstern, TV-Geräten bzw. anderen Geräten austritt, die durch Feuchtigkeit beschädigt werden könnten. Eine übermäßige bzw. unsachgemäße Verwendung des Geräts kann zu einer Feuchtigkeitsübersättigung der Luft und somit zu Kondensationsbildung um den Luftbefeuchter führen.
- Verwenden Sie das Gerät nicht, wenn die relative Luftfeuchtigkeit über 55% beträgt. Überprüfen Sie die relative Raumluftfeuchtigkeit regelmäßig mit einem Feuchtigkeitsmesser, um diesen Wert nicht zu übersteigen. Der optimale Wert für die relative Luftfeuchtigkeit im Raum liegt zwischen 40%-60%.
- Die empfohlene Raumtemperatur beträgt zwischen 18 und 22 °C. Verwenden Sie das Gerät innerhalb dieses Temperaturbereichs. Bei niedrigeren Temperaturen kann der Raum den Dampf nicht mehr absorbieren und eine Kondensationsbildung wird begünstigt.
- Legen Sie während des Betriebs keine Gegenstände auf den Luftbefeuchter.
- Trennen Sie den Luftbefeuchter vom Netz, wenn Sie ihn nicht benutzen.
- Stellen Sie das Gerät niemals auf nassen Oberflächen oder im Freien auf.
- Benutzen Sie das Gerät nicht mit leerem Wassertank.
- Achten Sie darauf, dass kein Wasser durch den Lufteinlass in das Gehäuse gelangt.
- Trocknen Sie etwaige Wassertropfen im Gehäuse mit einem trockenen Tuch.
- Achten Sie darauf, dass der Deckel des Wasserbehälters gut verschlossen ist.
- Trennen Sie den Luftbefeuchter vom Netz, wenn Sie ihn nicht benutzen.
- Nehmen Sie den Wasserbehälter nicht heraus, solange das Gerät in Betrieb ist.
- Vergewissern Sie sich, dass das Gerät vom Netz getrennt ist, bevor Sie den Wassertank entnehmen.
- Benutzen Sie das Gerät nicht, wenn der An-/Ausschalter nicht funktioniert.
- Füllen Sie kein heißes Wasser in den Tank.
- Befüllen Sie den Wassertank stets mit sauberem Wasser. Wir empfehlen Ihnen, gefiltertes oder destilliertes Wasser zu verwenden. Kein Mineralwasser verwenden. GIESSEN SIE DAS WASSER NIEMALS IN DIE VERDAMPFUNGSKAMMER.
- Keine ätherischen Öle oder Duftöle in das Wasser leeren. Ätherische Öle bzw. Duftöle verschmutzen die Bestandteile des Luftbefeuchters und verhindern eine korrekte Vernebelung des Wassers.
- Berühren Sie den Wandler nicht mit der Hand oder Werkzeugen.
- Trennen Sie das Gerät nach dem Gebrauch, bevor Sie ein Teil abnehmen bzw. aufsetzen, sowie vor jeder Reinigung oder Wartung stets vom Netz. Bei Stromausfall ebenfalls vom Netz trennen. Das Gerät muss ausgeschaltet sein, wenn Sie es an das Netz anschließen oder vom Netz trennen.
- Dieses Gerät ist ausschließlich für den Hausgebrauch und nicht für den gewerblichen Gebrauch bestimmt. Jede andere Verwendung als vorgesehen kann gefährlich sein.
- Dieses Gerät darf nicht von Personen (einschließlich Kindern) mit eingeschränkter körperlicher, sensorischer oder geistigen Fähigkeiten bzw. ohne ausreichende Erfahrung und Kenntnisse benutzt werden.
- Das Gerät nicht unbeaufsichtigt eingeschaltet lassen.
- Taurus haftet nicht für Schäden, die infolge einer unsachgemäßen Verwendung des Geräts entstehen.



Betriebsweise und Benutzung

- Entfernen Sie alle Papier- und Kunststoffbeutel, Kunststofffolien, Kartons bzw. Aufkleber in oder am Gerät, die als Transportschutz oder Werbungselemente dienen.
- Wenn Sie Essenzen hinzugeben möchten, um im Raum Aroma zu verbreiten, geben Sie diese in den Behälter des Aroma-Diffusors (C).

- Luftbefeuchter für den Haushalt sind optimal, um eine angenehme Luftfeuchtigkeit von 40% bis 60% zu erzielen, da sich in diesem Bereich die Gefahr von Atemwegsinfektionen verringert.

- Ultraschall-Luftbefeuchter erzeugen kleinere Wasserpartikel, die besonders leicht in die unteren Atemwege gelangen. Daher eignen sich diese Luftbefeuchter für die Behandlung von Symptomen bei Erkältungen und Kehlkopfentzündungen.

- Personen mit Bronchialasthma und Allergien sollten ihn nicht benutzen.

- Nehmen Sie den Wasserbehälter von der Basis (Abb. 1.)

- Drehen Sie ihn um und nehmen Sie den Deckel an der Unterseite ab, indem Sie ihn gegen den Uhrzeigersinn drehen. (Abb. 2)

- Füllen Sie den Behälter mit kaltem Leitungswasser (18-22°C). Nicht bis zum Rand füllen. Wenn Sie ihn zu voll füllen, bildet sich kein Dampf.

- Verschluss wieder einsetzen. Darauf achten, dass die Einkerbungen des Tanks mit jenen des Verschlusses übereinstimmen und im Uhrzeigersinn zudrehen. Stellen Sie sicher, dass er gut verschlossen ist.

- Wassertank umdrehen und so auf den Sockel setzen, dass er fest einrastet.

- Beim Aufsetzen des Wassertanks auf den Sockel tritt etwas Wasser in den Innentank. Dies ist völlig normal und stellt keine Gefahr dar.

- Schließen Sie den Luftbefeuchter an das Netz an.

- Stellen Sie das Gerät an, indem Sie den An-/Aussschalter betätigen.

- Die Betriebsleuchte (F) leuchtet blau.

- Sobald nur noch wenig Wasser in dem Behälter ist, blinkt die Betriebsleuchte (F) rot; wenn er ganz leer ist, leuchtet sie rot.

- Trennen Sie den Luftbefeuchter vom Netz und leeren Sie den Wassertank sowie den Innentank.



Reinigung und Pflege

- Vor jeder Reinigung muss das Gerät abgeschaltet und vom Netz getrennt werden.

- Reinigen Sie das Gehäuse des Geräts mit einem leicht angefeuchteten Tuch. Keine Scheuermittel für die Reinigung verwenden.

- Das Gerät nicht in Wasser oder andere Flüssigkeiten tauchen und nicht in der Spülmaschine reinigen. Während der Reinigung darf das Gerät nicht mit Wasser in Berührung kommen.

- Achten Sie stets darauf, dass kein Wasser in das Gerät dringt. Sollte Wasser eingedrungen sein, so muss das Gerät vor einem erneuten Gebrauch von einem autorisierten Kundendienst überprüft werden.

- Reinigen Sie den Wandler (H) mindestens ein Mal pro Woche. Gehen Sie dabei folgendermaßen vor:

1. Feuchten Sie ein Wattestäbchen mit einer Entkalkungslösung an und reiben Sie es leicht über den Wandler (H), bis die Kalkreste völlig verschwunden sind.

2. Mit einem trockenen Tuch nachreiben, damit keine Feuchtigkeit verbleibt.

- Sie den Wandler nicht direkt unter fließendes Wasser.

- Reiben Sie den Wandler nicht mit harten oder metallischen Gegenständen ab.

- Das Innere des Wassertanks mindestens einmal wöchentlich folgendermaßen reinigen:

1. Füllen Sie den Behälter innen mit Wasser und einem Entkalkungsprodukt.

Tank gut verschließen und kräftig schütteln.

2. Sehr gründlich ausspülen.

- Deckel Durch nicht entfernte Wasserreste im Tank können sich Bakterien und Schimmel (Pilze) bilden.

- Hausgemachte Lösungen, wie mit Essig zubereitete Flüssigkeiten, sind nicht zur Entkalkung des Geräts geeignet.

Empfehlungen

- Lassen Sie niemals Wasser im Innentank bzw. Wassertank.

- Trocknen Sie alle Innenteile des Geräts vorsichtig ab. Der Wandler ist besonders empfindlich!

- Bewahren Sie das Gerät an einem trockenen und kühlen Ort auf.



Störungen und Reparatur

- Nehmen Sie keine Änderungen oder Reparaturen am Gerät vor. Benutzen Sie das Gerät im Falle eines Defekts nicht und bringen Sie es zu einem autorisierten Kundendienst.

- Verwenden Sie ausschließlich von Taurus gelieferte oder empfohlene Teile bzw. Zubehör.

Für Produkte der Europäischen Union und / oder falls vom Gesetz in Ihrem Herkunftsland vorgeschrieben:

Umweltschutz und Recyclebarkeit des Produktes

- Die zur Herstellung des Verpackungsmaterials dieses Geräts verwendeten Materialien sind im Sammel-, Klassifizierungs- und Recyclingsystem integriert. Wenn Sie die Verpackung entsorgen möchten, können Sie die öffentlichen Müllcontainer für alle Abfallarten verwenden.

- Das Produkt enthält keine Konzentration von Substanzen, die als umweltschädigend zu definieren sind.



ACHTUNG: Das Gerät KEINESFALLS über den Hausmüll entsorgen, sondern zum nächstgelegenen WERTSTOFFHOF oder zu einer Abfallannahmestelle zur Weiterverwertung bringen. So leisten Sie einen Beitrag zum Umweltschutz.

Dieses Gerät erfüllt die Richtlinie 2006/95/EG über Niederspannung, die Richtlinie 2004/108/EG über elektromagnetische Verträglichkeit, die Richtlinie 2011/65/EU zur Beschränkung der Verwendung bestimmter gefährlicher Stoffe in Elektro- und Elektronikgeräten und die Richtlinie 2009/125/EG über die Anforderungen an die umweltgerechte Gestaltung energiebetriebener Produkte.

UMIDIFICATORE
BRUME ESSENCE



Gentile cliente

Grazie per avere scelto un prodotto a marchio TAURUS. I nostri prodotti sono studiati e costruiti per soddisfare a lungo e ampiamente le aspettative della nostra clientela più esigente. Gli elettrodomestici TAURUS, inoltre, garantiscono la tranquillità data dal rispetto delle più rigide norme in materia di qualità e sicurezza.

Componenti principali

- A Serbatoio estraibile
- B Coperchio serbatoio
- C Coperchio diffusore di Essenze
- D Serbatoio diffusore di essenze
- E Pulsante di accensione e spegnimento
- F Spia luminosa di funzionamento
- G Adattatore
- H Trasduttore
- I Spazzola per pulizia

- Leggere le presenti istruzioni in ogni loro parte prima di utilizzare l'apparecchio.
- Il presente manuale è parte integrante del prodotto. Conservarlo in un luogo sicuro per poterlo consultare in futuro.
- Tener presente gli avvisi descritti di seguito, l'inosservanza di tali avvisi può provocare incidenti con conseguenti danni materiali o personali



Indicazioni di sicurezza

- Questo apparato può essere utilizzato da persone che non ne conoscono il funzionamento, persone disabili o bambini di età superiore a 8 anni, esclusivamente sotto la sorveglianza di un adulto o nel caso abbiano ricevuto le istruzioni per un suo uso in tutta sicurezza e ne comprendano i rischi. Non permettere ai bambini di giocare con l'apparecchio. I bambini possono eseguire operazioni di pulizia o di manutenzione dell'apparecchio solo se sorvegliati da un adulto.
- L'apparecchio deve essere scollegato dalla presa quando viene assemblato, pulito, spostato o riempito di acqua.
- Usare l'apparecchio solo col connettore elettrico specifico, fornito con l'apparecchio.
- Nel caso in cui il cavo dell'alimentazione fosse danneggiato, farlo sostituire dal fabbricante, dal suo servizio di assistenza post-vendita o

da personale qualificato per evitare pericoli.

- Prima di collegare l'apparecchio alla rete elettrica, verificare che il voltaggio indicato coincida con quello della sua abitazione.
- Collegare l'apparecchio a una presa di corrente che sopporti come minimo 10 ampere.
- Verificare che la presa sia adatta alla spina dell'apparecchio. Non apportare alcuna modifica alla spina. Non usare adattatori.
- Non utilizzare l'apparecchio nel caso in cui il cavo di alimentazione o la spina siano danneggiati.
- Non tirare mai il cavo né appendere l'apparecchio allo stesso. Scollegare l'apparecchio dalla rete elettrica impugnando sempre la spina e non il cavo di alimentazione.
- Non toccare l'apparecchio con le mani umide quando è in funzione e non utilizzarlo a piedi nudi o umidi.
- In caso di rottura di una parte dell'involucro esterno dell'apparecchio, scollegare immediatamente la spina dalla presa di corrente al fine di evitare eventuali scariche elettriche.
- Non esporre alla luce diretta del sole, né collocare vicino a fonti di calore.
- Collocare l'apparecchio su una superficie orizzontale e stabile, a circa 0,5 o 1 metro dal pavimento. Non metterlo mai sul pavimento. Non inclinarlo. Bloccare l'apparecchio per evitare di rovesciarlo.
- Controllare che la superficie sulla quale si installa o si colloca l'apparecchio resista all'umidità.
- Non collocare l'uscita del vapore vicino a mobili, pareti, finestre, televisori o a qualsiasi altro apparecchio che possa patire l'umidità. Un uso troppo prolungato o inadeguato dell'apparecchio può saturare l'ambiente con un eccesso di umidità e provocare la formazione di condensa intorno all'umidificatore.
- Non utilizzare l'apparecchio se l'umidità relativa dell'aria supera il 55%. Controllare regolarmente con un igrometro che l'umidità relativa dell'aria non superi questo valore. Per ottenere un ambiente confortevole l'umidità relativa deve essere compresa tra il 40% e il 60%.
- La temperatura ambiente raccomandata per il massimo comfort è compresa tra 18°C e 22°C. Utilizzare l'apparecchio in questo intervallo di temperature. Se la temperatura è inferiore a quanto indicato, l'ambiente potrebbe non riuscire ad assorbire l'umidità, facilitando la formazione di condensa.
- Non coprire l'apparecchio con alcun oggetto mentre è in funzione.
- Scollegare l'umidificatore dalla presa elettrica quando non viene utilizzato.
- Non utilizzare mai l'apparecchio su superfici umide e all'aperto.
- Non utilizzare l'apparecchio se non vi è più acqua nel serbatoio.
- Evitare che l'acqua entri nell'apparecchio attraverso l'ingresso dell'aria. Le gocce d'acqua eventualmente cadute nell'apparecchio devono essere tamponate con un panno asciutto.
- Verificare che il coperchio del serbatoio dell'acqua sia ben chiuso
- Scollegare l'umidificatore dalla presa elettrica quando non viene utilizzato.
- Se l'apparecchio è in funzione, non rimuovere il serbatoio dell'acqua
- Verificare che l'apparecchio sia scollegato dalla presa elettrica prima di rimuovere il serbatoio dell'acqua.
- Non utilizzare l'apparecchio se il suo dispositivo di accensione/spegnimento non è funzionante.
- Non riempire il serbatoio con acqua calda.
- Riempire il serbatoio sempre con acqua pulita. Consigliamo di utilizzare acqua filtrata o distillata. Non utilizzare acqua minerale. **NON VERSARE ACQUA NELLA CAMERA DI VAPORIZZAZIONE.**
- Non mescolare essenze aromatiche od oli all'acqua. Le essenze e gli oli imbrattano i componenti dell'umidificatore, che non nebulizzerà l'acqua correttamente.
- Non toccare il trasduttore con le mani o altri strumenti.
- Scollegare sempre l'apparecchio dalla rete elettrica dopo l'uso e prima di smontare o montare dei componenti o svolgere qualsiasi attività di manutenzione o pulizia. Scollegare l'apparecchio dalla rete elettrica anche in caso di black-out. In fase di collegamento o scollegamento dalla rete elettrica, l'apparecchio deve essere spento.
- Il presente apparecchio è destinato unicamente all'uso domestico e non industriale. Per evitare pericoli, non utilizzare l'apparecchio per scopi diversi da quelli a cui è destinato
- Questo apparecchio non deve essere utilizzato da persone (inclusi bambini) con problemi fisici, mentali o di sensibilità o con mancanza di esperienza e conoscenza
- Non lasciare l'apparecchio in funzione senza controllo.
- Taurus declina qualsiasi responsabilità per danni provocati da un uso improprio dell'apparecchio.



Funzionamento e utilizzo

- Rimuovere tutti i sacchetti di carta o di plastica, i pezzi di plastica, i cartoncini ed eventuali adesivi che si trovano dentro o fuori l'apparecchio e che sono stati utilizzati per proteggerlo durante il trasporto o per promuoverne la vendita.
- Se si desidera aggiungere essenze per profumare l'ambiente, aggiungerle al serbatoio diffusore di essenze(C).
- Gli umidificatori domestici sono ideali per ottenere un ambiente con un livello di umidità confortevole, tra il 40 e il 60%, poiché è in questo intervallo che si riduce al minimo il rischio di infezioni delle vie respiratorie.
- Gli umidificatori a ultrasuoni producono particelle di acqua più piccole che

raggiungono più facilmente le vie respiratorie inferiori. È per questo motivo che questo tipo di umidificatori domestici è adatto nel trattamento dei sintomi di raffreddori e laringiti.

- Non ne è consigliato l'uso da parte di persone affette da asma bronchiale e allergie.
- Separare il serbatoio di acqua dalla base (Fig. 1).
- Girarlo e togliere il coperchio dalla parte inferiore girandola in senso antiorario. (Fig. 2).
- Riempire con acqua fredda di rubinetto (18-22°C) senza raggiungere il livello massimo. Se il serbatoio è troppo pieno il vapore non esce.
- Collocare di nuovo il tappo facendo coincidere le scanalature del serbatoio con le scanalature del tappo e ruotarlo in senso orario. Accertarsi che sia ben chiuso.
- Capovolgere il serbatoio e posizionarlo sulla base verificando che si incastrino perfettamente.
- Quando si riposiziona il serbatoio dell'acqua sulla base, parte dell'acqua contenuta passerà al serbatoio interno. Questo fa parte del normale funzionamento dell'apparecchio e non è pericoloso.
- Collegare l'umidificatore alla rete elettrica.
- Avviare l'apparecchio, utilizzando il tasto di accensione/spengimento
- Si accenderà una spia luminosa (F) di colore azzurro
- Una volta che il livello dell'acqua sia al di sotto dell'indicazione (F) lampeggerà di rosso e quando sarà completamente vuoto la luce rossa sarà fissa.
- Staccare l'umidificatore dalla rete di alimentazione e svuotare il serbatoio dell'acqua e il serbatoio interno.



Manutenzione e pulizia

- Prima di eseguire attività di pulizia, spegnere l'apparecchio e togliere la spina dalla presa elettrica.
- È possibile pulire la parte esterna dell'apparecchio con un panno morbido leggermente umido.
- Non utilizzare mai solventi o prodotti abrasivi per la pulizia.
- Non immergere mai l'apparecchio in acqua o in altri liquidi né lavare in lavastoviglie. L'apparecchio non deve entrare in contatto con acqua quando è pulito.
- È importante che non entri acqua nell'apparecchio. In questo caso, prima di utilizzarlo di nuovo, portarlo presso un centro di assistenza autorizzato.
- Pulire il trasduttore (H) almeno una volta a settimana e nel seguente modo:
 1. Inumidire un cotton fioc con una soluzione anticalcare e strofinare il trasduttore (H) delicatamente fino a quando i residui di calcare siano completamente spariti.
 2. Passare un panno asciutto ed eliminare i residui di umidità.
- Non mettere il trasduttore direttamente sotto il rubinetto.
- Non strofinare il trasduttore con oggetti duri o metallici.
- Pulire l'interno del serbatoio dell'acqua almeno una volta a settimana nel seguente modo:
 1. Riempire il serbatoio con acqua e un prodotto anticalcare. Chiudere bene il serbatoio con il proprio tappo e agitare bene.
 2. Sciacquare molto bene
- Nota: l'accumulo prolungato di acqua può creare batteri e muffe (funghi).
- Si consiglia di evitare rimedi fatti in casa, come l'uso dell'aceto.

Raccomandazioni

- Non lasciare ristagnare l'acqua nella base o nel serbatoio.
- Asciugare con cura tutte le parti interne dell'apparecchio, prestando particolare attenzione al trasduttore.
- Conservare l'apparecchio in un luogo fresco e asciutto.



Anomalie e riparazioni

- Non apportare alcuna modifica né riparazione di sorta all'apparecchio. In presenza di qualunque anomalia dell'apparecchio, non utilizzarlo e consultare un servizio di assistenza autorizzato.
- Non usare componenti o accessori non forniti o non raccomandati da Taurus.

Per i prodotti dell'Unione Europea e/o nel caso in cui sia previsto dalla legislazione del Suo paese di origine:

Prodotto ecologico e riciclabile

- I materiali che costituiscono l'imballaggio di questo apparecchio sono riciclabili. Per lo smaltimento, utilizzare gli appositi contenitori pubblici, adatti per ogni tipo di materiale.
- Il prodotto non contiene sostanze dannose per l'ambiente.



ATTENZIONE! Non smaltire MAI l'apparecchio insieme ai rifiuti domestici. Portarlo presso il CENTRO DI SMALTIMENTO o di raccolta più vicino affinché possa essere smaltito adeguatamente. In questo modo si contribuirà alla tutela dell'ambiente.

Questo apparecchio soddisfa la Direttiva 2006/95/EC di Bassa Tensione, la Direttiva 2004/108/EC di Compatibilità Elettromagnetica, la Direttiva 2011/65/EC sui limiti all'impiego di determinate sostanze pericolose negli apparecchi elettrici ed elettronici e la Direttiva 2009/125/EC di Ecodesign dei prodotti che consumano energia.

HUMIDIFICADOR BRUME ESSENCE



Caro cliente

Parabéns por ter escolhido um produto da marca TAURUS. Os nossos produtos são desenhados e fabricados para satisfazer amplamente as expectativas dos nossos clientes mais exigentes durante muito tempo. Para além disso, os electrodomésticos TAURUS proporcionam a tranquilidade por terem superado as mais exigentes normas de qualidade e segurança.

Componentes principais

- A Depósito extraível
- B Tampa do depósito
- C Tampa do difusor de aromas
- D Depósito do difusor de aromas
- E Botão de ligado e de desligado
- F Indicador luminoso de funcionamento
- G Adaptador
- H Transdutor
- I Escova limpeza

- Leia completamente estas instruções antes de utilizar o aparelho.
- Este manual é parte integrante do produto. Guarde-o em lugar seguro para eventual consulta posterior.
- Tenha em conta as advertências descritas a seguir, uma vez que o incumprimento destas advertências pode provocar acidentes originando danos materiais ou pessoais.



Indicações de segurança

- Este aparelho pode ser utilizado por pessoas não familiarizadas com a sua utilização, pessoas incapacitadas ou crianças a partir dos 8 anos, desde que o façam sob supervisão ou tenham recebido formação sobre a utilização segura do aparelho e compreendam os perigos que este comporta. As crianças não devem brincar com o aparelho. As crianças não devem realizar operações de limpeza ou manutenção do aparelho, a menos que se encontrem sob a supervisão de um adulto.
- O aparelho deve estar desligado quando o for montar, limpar, deslocar ou encher de água.
- Usar o aparelho apenas com o conector eléctrico específico fornecido.
- Se o cabo de alimentação estiver danificado, deve ser substituído pelo fabricante, pelo seu serviço de pós-venda ou por outro pessoal qualificado, com o fim de evitar riscos.

- Antes de ligar o aparelho à rede eléctrica, verifique se a tensão indicada é igual à da sua residência.
- Ligar o aparelho a uma tomada eléctrica com ligação a terra e que suporte 10 amperes.
- A ficha do aparelho deve coincidir com a tomada de corrente eléctrica. Nunca modificar a ficha eléctrica. Não utilizar adaptadores de ficha eléctrica.
- Não utilizar o aparelho se tiver o cabo eléctrico ou a ficha danificada.
- Nunca puxe nem pendure o aparelho pelo cabo. Desligue o aparelho da tomada puxando sempre pela ficha, nunca pelo cabo.
- Quando estiver em funcionamento, não toque no aparelho com as mãos húmidas nem com os pés húmidos ou descalços.
- Se algum dos revestimentos do aparelho se partir, desligar imediatamente o aparelho da rede eléctrica para evitar a possibilidade de sofrer um choque eléctrico.
- Não o exponha à acção directa do sol nem perto de fontes de calor.
- Coloque o aparelho sobre uma prateleira plana e firme a uma altura aproximada de 0,5 ou 1 m do chão. Nunca o utilize colocado no chão. Não o incline nunca. Fixe o aparelho para evitar que caia.
- Assegure-se de que a superfície onde se instalou/colocou o aparelho é resistente à humidade.
- Não coloque a saída de vapor perto de móveis, da parede, das janelas ou da televisão ou de qualquer outro aparelho que se possa avariar com a humidade. Uma utilização excessiva ou inadequada do aparelho pode provocar sobressaturação de humidade do ar e provocar condensações de água à volta do humidificador.
- Não utilize o aparelho quando a humidade relativa do ar ultrapassar o valor de 55%. Verifique regularmente através de um higrómetro se a humidade relativa do ambiente não ultrapassar este valor. A humidade relativa de conforto deve situar-se entre 40%-60%.
- A temperatura ambiente de conforto recomendada é de 18-22 °C. Utilize o aparelho entre esta amplitude de temperaturas. Abaixo desta temperatura, o ambiente pode não admitir mais humidade e provocar condensações mais facilmente.
- Não tampe o aparelho com nenhum objecto enquanto estiver a funcionar.
- Se não for utilizar o humidificador, desligue-o da rede.
- Não utilize o aparelho sobre superfícies molhadas nem no exterior.
- Não utilize o aparelho sem água no depósito.
- Evite que a água entre no corpo do aparelho pela entrada de ar. SE calrem gotas de água no corpo do aparelho, seque-as com um pano seco.
- Certifique-se de que a tampa do depósito de água está bem fechada.
- Se não for utilizar o humidificador, desligue-o da rede.
- Quando o aparelho estiver em funcionamento não retire o depósito de água.
- Certifique-se de que o aparelho está desligado antes de retirar o tanque de água.
- Não utilizar o aparelho se o dispositivo de ligar/desligar não funcionar.
- Não encha o depósito com água quente.
- Encha o depósito sempre com água limpa. Aconselhamos a utilização de água filtrada ou destilada. Não utilize água mineral. NUNCA COLOQUE ÁGUA DENTRO DA CÂMARA DE VAPORIZAÇÃO.
- Não verta nenhum tipo de essência aromática ou óleo na água. As essências e óleos sujam os componentes do humidificador e a água não será pulverizada correctamente.
- Não toque no transdutor com as mãos ou com ferramentas.
- Desligue sempre o aparelho depois da utilização e antes de desmontar ou montar peças e realizar qualquer tarefa de manutenção ou limpeza. Desligue-o também em caso de corte de energia. Quando ligar ou desligar o aparelho da tomada, este deve estar desligado.
- Este aparelho destina-se apenas à utilização doméstica, não industrial. Qualquer uso diferente poderia ser perigoso.
- Este aparelho não está destinado para as pessoas (incluindo crianças) que apresentem capacidades físicas, sensoriais ou mentais reduzidas, ou falta de experiência e conhecimento.
- Não deixe o aparelho em funcionamento sem vigilância.
- A Taurus não se responsabiliza pelos danos causados por uma utilização incorrecta do aparelho.



Funcionamento e utilização

- Retire todas as embalagens de papel ou de plástico, lâminas plásticas, cartões e eventuais autocolantes que se encontrem dentro ou fora do aparelho e que serviram como protecção de transporte ou promoção de venda.
- Se desejar adicionar essências para perfumar a divisão, acrescente-as ao depósito do difusor de aromas (C).
- Os humidificadores domésticos são idóneos para conseguir um ambiente de humidade confortável situado entre os 40% e os 60 %, já que é nesse intervalo que se minimiza o risco de infecções respiratórias..
- Os humidificadores com tecnologia de ultra-sónicos produzem partículas de água mais pequenas de maneira a atingirem mais facilmente as vias respiratórias inferiores. É por isso, que este tipo de humidificadores domésticos são adequados no tratamento sintomático de constipações e da laringite.
- A sua utilização não é aconselhável a pessoas que tenham asma brônquica e alergias.
- Separe o depósito de água da base (Fig. 1).
- Dê a volta ao depósito e retire a tampa da parte inferior, girando-a para a esquerda. (Fig. 2).
- Encha-o com água fria da torneira (18-22°C) sem chegar à totalidade. Se encher em excesso não sairá vapor
- Volte a colocar a tampa fazendo coincidir as extremidades do depósito com as ranhuras da tampa e gire-a no sentido dos ponteiros do relógio. Certifique-

se de que está bem fechado.

Dê a volta ao depósito e coloque-o na base certificando-se de que encaixa perfeitamente.

- Ao colocar de novo o depósito de água sobre a base, parte da água contida neste passa para o depósito interior de água, isto faz parte do funcionamento normal do aparelho e não representa qualquer perigo.

- Ligue o humidificador à corrente.

- Colocar o aparelho em funcionamento accionando o botão de ligar/desligar.

- O piloto luminoso (F) iluminar-se-á de cor azul.

- Quando o nível de água estiver baixo, o indicador (F) piscará a vermelho.

Quando estiver totalmente vazio, ficará fixo a vermelho.

-Desligue o humidificador da corrente e esvazie o depósito de água e o depósito interior.



Manutenção e limpeza

Antes de qualquer operação de limpeza, desligue o aparelho e retire a ficha da tomada de corrente.

O exterior do aparelho pode ser limpo com um pano suave ligeiramente humedecido.

Nunca utilize produtos abrasivos para a sua limpeza.

Não coloque nunca o aparelho na água ou em outro líquido, nem no lava-loiça.

Não permita que o aparelho esteja em contacto com a água durante a sua limpeza.

É importante que não entre água dentro do aparelho; se isso acontecer, antes de voltar a utilizá-lo, deve levá-lo a um centro de Assistência Técnica Autorizada.

Limpe o transdutor pelo menos uma vez por semana e da seguinte maneira:

1. Humedeça um pano de algodão numa solução anticalcário e esfregue o transdutor suavemente, até os restos de calcário desaparecerem totalmente.

2. Passe um pano seco e eliminar os restos de humidade.

Não coloque o transdutor directamente debaixo da torneira.

Não fricione o transdutor com um objecto duro ou metálico.

Limpe o interior do depósito de água pelo menos uma vez por semana e da seguinte maneira:

1. Encha o depósito com água e um produto anticalcário. Feche bem o tanque com a tampa e agite com força.

2. Enxague muito bem.

- Nota: As acumulações de água durante muito tempo podem criar bactérias e mofo (fungos).

- Não se recomendam soluções caseiras, tal como o uso de vinagre, nos tratamentos de descalcificação do aparelho.

Recomendações

Nunca deixe água dentro da base nem do depósito.

Seque cuidadosamente todas as partes do interior do aparelho prestando especial atenção ao transdutor.

Guarde o aparelho num lugar seco e frio.



Anomalias e repadações

-Não realize qualquer modificação nem reparação ao aparelho. Perante qualquer anomalia no aparelho, não o utilize e contacte um serviço de assistência autorizado.

-Não utilize peças ou acessórios que não tenham sido fornecidos ou recomendados pela TAURUS.

Para produtos da União Europeia e/ou conforme os requisitos da regulamentação do seu país de origem:

Ecologia e reciclabilidade do produto

Os materiais que constituem a embalagem deste aparelho estão integrados num sistema de recolha, classificação e reciclagem. Caso deseje desfazer-se deles, pode utilizar os contentores públicos apropriados para cada tipo de material.

- O produto está isento de concentrações de substâncias que podem ser consideradas nocivas para o ambiente.



ATENÇÃO: Quando desejar eliminar o aparelho, NUNCA o deite ao lixo, mas sim no ECO PONTO ou no ponto de recolha de resíduos mais próximo da sua residência para o seu posterior tratamento. Desta forma, está a contribuir para a protecção do meio ambiente.

Este aparelho cumpre a Directiva 2006/95/CE de Baixa Tensão, a Directiva 2004/108/CE de Compatibilidade Electromagnética, a Directiva 2011/65/CE sobre restrições à utilização de determinadas substâncias perigosas em aparelhos eléctricos e electrónicos e a Directiva 2009/125/CE sobre os requisitos de design ecológico aplicável aos produtos relacionados com a energia.

LUCHTBEVOCHTIGER BRUME ESSENCE



Geachte klant,

We willen u gelukwensen met uw keuze voor een product van het merk TAURUS. Onze producten worden ontworpen en vervaardigd om lang en ruimschoots aan de hoogste verwachtingen van onze klanten te voldoen. De huishoudelijke apparaten van TAURUS geven u het geruste gevoel dat aan de hoogste kwaliteits- en veiligheidsnormen voldaan wordt.

Belangrijkste onderdelen

- A Uitneembaar reservoir
- B Deksel van het reservoir
- C Deksel van de Aromaverspreider
- D Reservoir van de aromaverspreider
- E Aan-/uit knop
- F Controlelampje Werking
- G Adapter
- H Transducer
- I Reinigingsborsteltje

- Lees deze gebruiksaanwijzing helemaal door alvorens het apparaat in gebruik te nemen.

- Deze gebruiksaanwijzing is onderdeel van het product. Bewaar de gebruiksaanwijzing op een veilige plek om deze in de toekomst na te kunnen slaan.

- Neem de hieronder genoemde waarschuwingen in acht. Het niet naleven van deze waarschuwingen kan een ongeluk met schade of letsel tot gevolg hebben



VEILIGHEIDSINSTRUCTIES

- Dit apparaat mag alleen door kinderen ouder dan acht jaar en door personen met lichamelijke, zintuiglijke of geestelijke beperkingen, of met een gebrek aan ervaring en kennis gebruikt worden, als zij voor het gebruik van dit apparaat onder toezicht staan of passende training hebben ontvangen voor het veilige gebruik van dit apparaat en zij de mogelijke gevaren van dit apparaat begrijpen. Laat kinderen nooit met dit apparaat spelen. Door de gebruiker te verrichten reiniging en onderhoud mag in geen geval door kinderen uitgevoerd worden als zij daarbij niet onder toezicht staan.

- Neem voor het monteren, reinigen, verplaatsen of vullen van het apparaat, de stekker uit het stopcontact.

- Gebruik het apparaat alleen met de met het apparaat meegeleverde stekker.

- Laat als het netsnoer beschadigd is, dit door de fabrikant, zijn klantenservice of door vergelijkbaar opgeleid personeel vervangen, om evt. risico's te vermijden.

Kijk, alvorens het apparaat op het lichtnet aan te sluiten, of het aangegeven voltage overeenkomt met de netspanning bij u thuis.

- Sluit het apparaat aan op een stopcontact van minimaal 10 ampère.

- De stekker van het apparaat moet passen op het stopcontact. De stekker nooit wijzigen. Geen stekkeradapters gebruiken.

- Gebruik het apparaat niet wanneer de voedingskabel of de stekker beschadigd is.

- Trek nooit aan het snoer en laat het apparaat nooit aan het snoer hangen. Haal de kabel uit het stopcontact door aan de stekker, nooit aan het snoer, te trekken.

- Raak het apparaat niet aan met vochtige handen of met vochtige of blote voeten wanneer het in werking is.

- Wanneer de behuizing van het apparaat stukgaat, koppel het dan onmiddellijk los van het lichtnet om een elektrische schok te voorkomen.

- Zet het apparaat niet in direct zonlicht, noch bij een warmtebron.

- Plaats het apparaat op een stevige ondergrond op ongeveer 0,5 a 1 meter boven de vloer. Gebruik het nooit op vloerhoogte. Houd het nooit schuin. Zorg ervoor dat het apparaat goed vaststaat om te voorkomen dat het omvalt.

- Verzeker u ervan dat het oppervlak waarop u het apparaat geïnstalleerd of neergezet hebt bestand is tegen vocht.

- Plaats de neveluitgang niet dicht bij meubels, muren, ramen, televisietoestellen of andere apparaten die door vocht beschadigd kunnen raken. Overmatig of onjuist gebruik van het apparaat kan leiden tot een overmaat aan vocht in de lucht, waardoor er water (condens) kan neerslaan rond de luchtbevochtiger.

- Gebruik het apparaat niet bij een relatieve luchtvochtigheid van meer dan 55%. Controleer regelmatig met een vochtmeter of de relatieve luchtvochtigheid van de omgeving deze waarde niet overschrijdt. Een goede relatieve luchtvochtigheid bedraagt ongeveer tussen de 40% en 60%.

- De aanbevolen omgevingstemperatuur is 18-22 °C. Gebruik het apparaat binnen deze temperaturen. Onder deze temperatuur kan de omgeving geen vocht meer opnemen en kan er gemakkelijker condensvorming ontstaan.

- Hang niets over het apparaat zolang het aanstaat.

- Neem, als u de luchtbevochtiger niet gebruikt, de stekker uit het stopcontact.

- Gebruik dit apparaat nooit op een natte ondergrond of in de openlucht.

- Gebruik het apparaat niet als het water van het reservoir op is.

- Vermijd dat het water binnendringt in het apparaat langs de luchtingang.

- Indien waterdruppels aan de binnenzijde van het apparaat vallen, veegt u ze weg met een droge doek.

- Zorg ervoor dat de dop van het waterreservoir goed gesloten is.

- Neem, als u de luchtbevochtiger niet gebruikt, de stekker uit het stopcontact.

- Verwijder het waterreservoir niet wanneer het apparaat aan staat

- Controleer of de stekker eruit is alvorens u het waterreservoir wegneemt.

- Het apparaat niet gebruiken als de aan/uit-knop niet werkt.

- Vul het reservoir niet met warm water.

- Vul het reservoir altijd met schoon water. Aanbevolen wordt om gefilterd of gedestilleerd water te gebruiken. Gebruik geen mineraalwater. DOE NOOIT WATER IN DE VERNEVELINGSKAMER.

- Giet geen geurextract of aromatische olie in het water. Geurextracten en aromatische oliën vervuilen de onderdelen van de luchtbevochtiger, waardoor het water niet correct zal verstuiven.

- Raak de transducer niet met de handen of gereedschap aan.

- Trek altijd na gebruik de stekker uit het stopcontact en ook voordat u onderdelen verwijdert of aanbrengt of onderhouds- of reinigingswerkzaamheden aan het apparaat verricht. Trek de stekker ook uit het stopcontact bij stroomuitval. Wanneer u de stekker in of uit het stopcontact doet, dient het apparaat uit te staan.

- Het apparaat is uitsluitend bedoeld voor huishoudelijk gebruik; niet voor bedrijfsmatig gebruik. Elk ander gebruik dan hier vermeld kan gevaarlijk zijn.

- Houd dit apparaat buiten bereik van kinderen en/of personen met lichamelijke, zintuiglijke of geestelijke beperkingen, of met een gebrek aan ervaring en kennis

- Laat het apparaat niet onbeheerd achter wanneer het in werking is.

- Taurus is niet verantwoordelijk voor schade veroorzaakt door een oneigenlijk of onjuist gebruik van het apparaat.



Werking en gebruik

- Verwijder alle papieren of plastic zakken, kunststof plaatjes, kaartjes en stickers die evt. aan de binnen- of buitenkant van het apparaat aangebracht zijn ter bescherming tijdens het transport of voor reclamedoeleinden.

- Indien u geurextracten wenst toe te voegen om de ruimte aroma te geven, doe deze dan in het reservoir van de aromaverspreider (C).

- De luchtbevochtigers voor huishoudelijk gebruik zijn ideaal om een comfortabele luchtvochtigheid van tussen de 40% en de 60% te verkrijgen; binnen deze waarden is het risico van luchtweeginfecties het laagste.

- Luchtbevochtigers met ultrasone technologie produceren kleinere waterdeelt-

tjes in de lucht zodat het vocht gemakkelijker tot onder in de luchtwegen komt. Dit soort luchtbevochtigers is daarom geschikt voor de behandeling van de symptomen van gewone verkoudheid en keelontsteking.

- Het is echter niet aan te bevelen voor personen met bronchiale astma of allergie.
- Verwijder het waterreservoir van het voetstuk (Afb. 1).
- Keer het om en verwijder het deksel van de onderzijde door het tegen de wijzers van de klok in te draaien. (Afb. 2)
- Vul het reservoir met koud leidingwater (18-22 °C), maar doe het niet helemaal vol. Bij overmatige vulling komt er geen nevel naar buiten.
- Doe de dop er weer op. Laat hier toe de uitsparingen van dop en reservoir samenvallen en draai de dop rechtsom vast. Zorg ervoor dat hij stevig dichtzit.
- Draai het reservoir om en zet het op het onderstel zodanig dat het correct op zijn plaats klikt.
- Wanneer u het waterreservoir opnieuw op het onderstel plaatst, zal een deel van het water zich verplaatsen naar het binnenreservoir. Dit hoort bij de normale werking van het apparaat en is niet gevaarlijk.
- Steek de stekker van de luchtbevochtiger in het stopcontact.
- Zet het apparaat aan met de aan-/uit-knop
- Het controlelampje (F) gaat blauw branden
- Wanneer het waterniveau onder de indicatie (F) daalt, gaat het rood knipperen en wanneer het water helemaal op is blijft het rood branden.
- Haal de stekker uit het stopcontact en leeg het waterreservoir en het binnenreservoir.



Onderhoud en reiniging

- Zet, vóór alle schoonmaakwerkzaamheden, het apparaat uit en neem de stekker uit het stopcontact.
- De buitenkant van het apparaat kan met een licht vochtige doek schoongemaakt worden.
- Gebruik voor de reiniging geen schuurmiddelen.
- Dompel dit apparaat niet in water of in andere vloeistoffen onder en stop het evenmin in de vaatwasser. Laat dit apparaat bij het reinigen niet met water in aanraking komen.
- Er mag geen water in het apparaat zelf komen. Mocht dit onverhoopt toch gebeuren, breng het dan eerst naar een erkende technische dienst alvorens het weer te gebruiken.
- Maak de transducer (H) tenminste eenmaal per week op de volgende manier schoon
- 1. Bevochtig een wattenstaafje met ontkalkingsproduct en wrijf de transducer (H) voorzichtig schoon, totdat alle kalkresten verwijderd zijn.
- 2. Verwijder met een droge doek de laatste vochtigheid.
- Houd de transducer niet direct onder de kraan.
- Wrijf de transducer niet met een hard of metalen voorwerp.
- Reinig het waterreservoir tenminste eenmaal per week als volgt:
- 1. Vul het waterreservoir met water en een ontkalkingsproduct. Sluit het reservoir goed met de dop en schud het krachtig.
- 2. Spoel het goed schoon
- Noot: Lang bewaard water kan bacteriën en schimmelgroei bevorderen.
- We raden aan om geen huishoudelijke middelen te gebruiken, zoals azijn, om het apparaat te ontkalken.

Aanbevelingen

- Laat nooit water in het onderstel of het waterreservoir zitten.
- Droog zorgvuldig alle onderdelen aan de binnenkant van het apparaat en let daarbij in het bijzonder op de transducer.
- Bewaar het apparaat op een droge en koele plaats.



Defecten en reparatie

- Voer geen wijzigingen of reparaties aan het apparaat uit. Bij defecten aan het apparaat, het apparaat niet gebruiken maar naar een erkende technische dienst brengen.
- Gebruik geen onderdelen of hulpstukken die niet door SOLAC geleverd of aanbevolen zijn.

Voor producten afkomstig uit de Europese Unie en/of indien de wetgeving van het land waaruit het product afkomstig is dit vereist:

Milieuvriendelijkheid en recycleerbaarheid van het product

- De verpakking van dit apparaat bestaat uit gerecycleerd materiaal. Als u zich van dit materiaal wenst te ontdoen, kunt u gebruik maken van de openbare containers die voor ieder type materiaal geschikt zijn.
- Dit product bevat geen stoffen die schadelijk zijn voor het milieu.



LET OP!! Wilt u het apparaat wegdoen, deponeer het dan IN GEEN GEVAL bij het huisvuil, maar breng het voor verdere verwerking naar het dichtstbijzijnde recyclingcentrum of vuilophaalpunt. Op deze wijze draagt u bij aan het behoud van het milieu.

Dit apparaat voldoet aan de Richtlijn 2006/95/EC over Laagspanning, de Richtlijn 2004/108/EC over Elektromagnetische Compatibiliteit en de Richtlijn 2011/65/EU over restricties van het gebruik van bepaalde gevaarlijke stoffen in elektrische en elektronische apparatuur.

**NAWILŻACZ
BRUME ESSENCE**

Szanowni Klienci,
Gratulujemy zakupu produktu marki TAURUS. Nasze produkty zostały opracowane i są produkowane w sposób zapewniający zaspokojenie oczekiwań nawet najbardziej wymagających klientów, przez długi czas. Urządzenia elektryczne TAURUS są poddawane najbardziej rygorystycznym testom jakości oraz bezpieczeństwa.

Główne podzespoły

- A Wymonowany zbiornik
- B Pokrywa pojemnika na pył
- C Pokrywa dyfuzora zapachu
- E Zbiornik dyfuzora zapachu
- E Przycisk on/off
- F Dioda - wskaźnik włączenia
- G Łącznik
- H Transduktor
- I Szczotka czyszcząca

- Przed uruchomieniem urządzenia zapoznać się z instrukcją obsługi.
- Niniejsza instrukcja stanowi nierozłączną część produktu. Należy ją przechowywać w bezpiecznym miejscu, w celu ponownego użytku.
- Ten symbol oznacza, że urządzenie nie powinno być używane blisko wody



Instrukcje dotyczące bezpieczeństwa

- To urządzenie może być używane przez dzieci powyżej 8. roku życia oraz osoby niepełnosprawne fizycznie, czuciowo i umysłowo lub bez odpowiedniego doświadczenia i wiedzy, tylko jeśli zostały wcześniej odpowiednio poinstruowane w zakresie bezpieczeństwa użytkownika urządzenia i są świadome grożących niebezpieczeństw. Dzieci nie powinny bawić się urządzeniem.
- Urządzenie musi być odłączone podczas montowania, czyszczenia, usunięcia lub napełnienia wodą.
- Używać urządzenia tylko wraz ze specyficznym łącznikiem elektrycznym, dostarczonym przez dostawcę.
- Urządzenie musi być odłączone podczas montowania, czyszczenia, usunięcia lub napełnienia wodą..
- Używać urządzenia tylko wraz ze specyficznym łącznikiem elektrycznym, dostarczonym przez dostawcę.

- Jeśli przewód zasilający jest uszkodzony, należy go wymienić u producenta, w punkcie serwisowym lub u wykwalifikowanego specjalisty w celu uniknięcia ewentualnych zagrożeń.

- Przed podłączeniem urządzenia do źródła zasilania należy upewnić się że napięcie znamionowe odpowiada napięciu w domowej instalacji elektrycznej.
- Podłączyć urządzenie do podstawy za pomocą uziemionego gniazdka o minimum 10 amperach.
- Wtyczka urządzenia musi właściwie pasować do podstawowego gniazdka. Nie zmieniać wtyczki. Nie używać wtyczkę rozgałęzią.
- Nie używać urządzenia, którego kabel zasilania lub wtyczka są uszkodzone.
- Nie należy ciągnąć za przewód zasilający lub zawieszać na nim urządzenia. Odłączyć urządzenie od źródła zasilania, ciągnąc za wtyczkę, a nie za przewód.
- Nie należy dotykać włączanego urządzenia mokrymi rękami, a także bosymi lub mokrymi stopami.
- Jeżeli osłona urządzenia ulegnie uszkodzeniu, natychmiast odłączyć urządzenie od sieci, by zapobiec porażeniu prądem.
- Nie wystawiać bezpośrednio na promieniu słońca, ani w pobliżu źródeł ciepła.
- Ułożyć na mocnej i równej półce w odległości około 0,5 m lub 1 m od podłogi. - Nigdy nie ustawiać na podłodze. Nigdy nie przychyłać. Zabezpiecz urządzenie przed przewróceniem.
- Upewnij się, że powierzchnia, na której urządzenie jest zamontowane/umieszczone jest odporna na działanie wilgoci.
- Nie zbliżaj wylotu pary do mebli, ścian, telewizora i żadnych innych urządzeń, które mogłyby zostać uszkodzone przez wilgoć. Zbyt częste lub zbyt długie użytkowanie urządzenia może spowodować przesylenie powietrza wilgocią i skraplanie się wody wokół nawilżacza.
- Urządzenia nie należy używać, gdy wilgotność względna przekracza 55%. Należy regularnie sprawdzać za pomocą higrometru, czy wilgotność w pomieszczeniu nie przekracza tej wartości. Najbardziej komfortowe warunki zapewnia wilgotność 40%-60%.
- Zalecana komfortowa temperatura w pomieszczeniu to 18-26°C. Urządzenie należy użytkować w dozwolonym zakresie temperatur. W niższych temperaturach powietrze w pomieszczeniu nie może pochłaniać wilgoci i mogą tworzyć się skropliny.
- Nie chować urządzenia bezpośrednio po zakończeniu pracy.
- Jeśli nawilżacz nie będzie używany należy odłączyć urządzenie od przewodu.
- Nie używać urządzenia na wilgotnych powierzchniach ani na zewnątrz.
- Nie używać urządzenia, którego zbiornik jest pusty.
- Nie dopuścić, aby woda przedostała się przez włot powietrza do wnętrza korpusu urządzenia. - Wodę, którą skapuje na urządzenie, należy ścierać suchą szmatką.
- Upewnić się, że zbiornik wody jest całkowicie zamknięty.
- Jeśli nawilżacz nie będzie używany należy go odłączyć od przewodu.
- Nie usuwać zbiornika wody podczas działania urządzenia.
- Przed usunięciem zbiornika wody należy się upewnić, że urządzenie jest odłączone.
- Nie używać urządzenia jeśli przycisk On/Off nie działa.
- Nie nalewaj gorącej wody do zbiornika.
- Do zbiornika należy zawsze wlewać czystą wodę. Zalecamy stosowanie wody przefiltrowanej lub destylowanej. Nie stosować wody mineralnej. **NIGDY NIE WLEWAĆ WODY DO KOMORY PAROWANIA.**
- Nie wolno dodawać do wody żadnych esencji lub olejków aromatycznych. Esencje i olejki zanieczyszczą elementy nawilżacza, powodując nieprawidłowe rozpylanie wody.
- Nie dotykaj transduktora dłońmi lub narzędziami.
- Zawsze wyjmij wtyk przewodu zasilającego z gniazda po użyciu przyrządu oraz przed wymontowaniem lub zamontowaniem części i przed wykonaniem czynności związanych z czyszczeniem lub konserwacją. Urządzenie należy również wyłączyć z sieci w przypadku braku dostaw energii elektrycznej. Podczas wyłączenia i włączenia urządzenia do sieci, wyłącznik urządzenia musi znajdować się w pozycji OFF.
- Produkt ten przeznaczony jest do użytku domowego; nie nadaje się do użytku przemysłowego. Używanie urządzenia do innych celów, niż te, do których zostało ono przeznaczone może być niebezpieczne.
- Urządzenie nie powinno być obsługiwane przez osoby (w tym dzieci) o obniżonej sprawności fizycznej, czuciowej, psychicznej, niedoświadczone lub nieposiadające odpowiedniej wiedzy i doświadczenia
- Nie należy pozostawiać urządzenia bez nadzoru, gdy jest ono włączone.
- Firma Taurus nie odpowiada za szkody wynikłe z nieprawidłowego użytkowania urządzenia.

Używanie urządzenia

- Usunąć z wewnętrznej i zewnętrznej części urządzenia wszystkie materiały reklamowe oraz materiały użyte do ochrony urządzenia na czas transportu, w tym naklejki, papier, folię oraz karton.

- Jeśli chce się użyć esencji zapachowej, do perfumowania pokoju, należy je dodać do pokrywy zapachu (C)
- Domyślnie nawilżacz jest idealny do uzyskania komfortowej wilgotności otoczenia między 40% i 60%, zakres w którym ryzyko zakażenia dróg oddechowych jest minimalizowany.
- Nawilżacz używający technikę ultradźwiękową produkuje mniejsze cząstki wody, które mogą łatwiej dotrzeć do dolnych dróg oddechowych. Ten rodzaj nawilżacza jest odpowiedni do leczenia zwykłego przeziębienia i zapalenia krtań.

- Jego użycie nie jest odpowiednie dla osób z alergiami i z astmą oskrzelową.
 - Oddziel zbiornik wody od podstawy (Rys. 1)
 - Odłączyć i usunąć pokrywę od spodu przekraczając przeciwnie do ruchu wskazówek zegara. (Rys. 2).
 - Wlać do pojemnika zimną (18 - 22°C) wodę z kranu. Nie wypełniać całego pojemnika. Gdy pojemnik zostanie przepelniony, para nie będzie wydostawała się z urządzenia
 - Założyć ponownie korek, ustawiając rowki na korku równo z wycięciami na zbiorniku, a następnie przekrócić korek w prawo. Upewnić się, że została szczelnie zamknięta.
 - Obróć zbiornik i umieścić go na podstawie, upewniając się, że pasuje on idealnie do podstawy.
- Podczas umieszczania zbiornika z wodą na podstawie niewielka ilość wody przedostaje się do zbiornika wewnętrznego; jest to zjawisko normalne, związane z działaniem urządzenia, i nie powoduje żadnego niebezpieczeństwa.
- Podłączyć nawilżacz do zasilania.
 - Użyć przycisku on/off do włączenia urządzenia
 - Wskaźnik włączenia (F) będzie się świecił na niebiesko.
 - Kiedy poziom wody będzie niski wskaźnik (F) będzie się świecił cały czas na czerwono.
 - Odłączyć nawilżacz od sieci i opróżnić zbiornik na wodę oraz zbiornik wewnętrzny.



Konserwacja i czyszczenie

- Przed każdą operacją czyszczenia należy wyłączyć i odłączyć urządzenie.
 - Elementy zewnętrzne urządzenia należy czyścić miękką, wilgotną ściereczką.
 - Nie używać ściernych środków czyszczących.
 - Nigdy nie zanurzaj korpusu urządzenia w wodzie ani w żadnej innej cieczy lub nie wkładaj go do zmywarki. Przyrząd nie powinien mieć kontaktu z wodą podczas czyszczenia.
 - Woda nie może się dostać do urządzenia. Jeśli jednak tak się stanie należy przed użyciem zabrać sprzęt do autoryzowanego centrum serwisowego.
 - Należy co najmniej raz na tydzień czyścić transduktor.
1. a) Nawilż pęczek waciku octem i przetrzyj łagodnie transduktor, aż do całkowitego zniknięcia osadu z podziałki.
 2. Należy czyścić wewnątrz zbiornika wody co najmniej raz na tydzień w następujący sposób:
 - Nie umieszczaj transduktora bezpośrednio pod bieżącą wodą.
 - Nie skrob transduktora twardymi lub metalowymi przedmiotami.
 - Należy czyścić wewnątrz zbiornika wody co najmniej raz na tydzień w następujący sposób:
 1. Wypełnić zbiornik wodą oraz produktem przeciwko osadom. Zamknąć pokrywę za pomocą nakrętki i trząść energicznie.
 2. Płukać dokładnie.
- Uwaga: - Nagromadzona przez dłuższy okres woda może umożliwić rozwój bakterii i pleśni.
 - Domyślnie sposoby nie są rekomendowane w czyszczeniu z osadu tego typu urządzeń, takich jak ocet.

Zalecenia

- Nigdy nie pozostawiaj wody w podstawie lub w zbiorniku.
- Ostrożnie osusz wszystkie wewnętrzne elementy urządzenia, zwracając szczególną uwagę na transduktor.
- Urządzenie należy przechowywać w chłodnym i suchym miejscu.



Problemy i naprawa

- Nie dokonywać żadnych przeróbek ani nie naprawiać urządzenia na własną rękę. W przypadku stwierdzenia jakichkolwiek uszkodzeń urządzenia, należy zaprzestać używania urządzenia i skontaktować się z autoryzowanym serwisem technicznym.
- Nie używać części ani akcesoriów, które nie są dostarczane lub zalecane przez firmę TAURUS.

Dotyczy produktów UE oraz przypadków odpowiednich wymagań krajowych:

Ekologia i recykling produktu

Materiały wykorzystane do wyprodukowania opakowania tego urządzenia są objęte programem zbiórki, klasyfikacji i recyklingu. Materiały opakowaniowe powinny być wyrzucane do pojemników przeznaczonych dla danego rodzaju odpadów.

Produkt nie zawiera stężeń substancji uważanych za szkodliwe dla środowiska.



WAŻNE: Chcąc pozbyć się urządzenia, NIGDY nie należy wyrzucać go do kosza na śmieci. Zamiast tego należy oddać je do najbliższego PUNKTU UTYLIZACJI lub składowania odpadów. Takie działanie pomaga chronić środowisko.

Urządzenie przestrzega Zarządzenia 2006/95/EC o Niskim Napięciu, wraz z Zarządzeniem 2004/108/EC o Elektromagnetycznej Kompatybilności, wraz z Zarządzeniem 2011/65/EU o ograniczeniu użycia pewnych niebezpiecznych substancji w elektrycznych i elektronicznych urządzeniach, oraz Zarządzenia 2009/125/EC o wymaganiach dot. ekologicznego projektowania produktów związanych z energią.

ΥΓΡΑΝΤΗΡΑΣ
BRUME ESSENCE



Εκλεκτέ μας πελάτη:

Συγχαρητήρια που επιλέξατε ένα προϊόν μάρκας TAURUS. Τα προϊόντα μας σχεδιάζονται και κατασκευάζονται για να ικανοποιούν τις προσδοκίες των πιο απαιτητικών πελατών μας για πολύ καιρό. Επίσης, με τις οικιακές ηλεκτρικές συσκευές TAURUS είστε ήσυχoi ότι έχουν καλυφθεί τα πιο απαιτητικά πρότυπα ποιότητας και ασφαλείας.

Βασικά εξαρτήματα

- A Αποστώμενο δοχείο
- B. Κάλυμμα δοχείου
- C Κάλυμμα διάχυσης αρώματος
- D Δοχείο διάχυσης αρώματος
- E. Διακόπτης έναρξης και παύσης λειτουργίας
- F Φωτεινή ένδειξη λειτουργίας
- G Μετασχηματιστής
- H Μετατροπέας
- I Βουρτσάκι καθαρισμού

- Διαβάστε το σύνολο αυτών των οδηγιών, πριν τη χρήση της συσκευής σας.
- Το παρόν εγχειρίδιο αποτελεί αναπόσπαστο τμήμα του προϊόντος. Φυλάξτε το σε ασφαλές μέρος για να το συμβουλευέστε στο μέλλον
- Λάβετε υπόψη τις προειδοποιήσεις που παρουσιάζονται στη συνέχεια, επειδή μη σεβασμός των εν λόγω προειδοποιήσεων μπορεί να προκαλέσει ατυχήματα που θα οδηγήσουν σε υλικές ζημιές ή σωματικές βλάβες.



Οδηγίες ασφαλείας

- Η συσκευή αυτή μπορεί να χρησιμοποιηθεί από ανθρώπους που δεν είναι εξοικειωμένοι με την χρήση της, από άτομα με αναπηρία ή και παιδιά άνω των 8 ετών, με την προϋπόθεση να γίνεται με επίβλεψη ενηλίκου, ή αν έχουν εκπαιδευτεί στην ασφαλή χρήση της συσκευής και κατανοήσει τους κινδύνους που συνεπάγεται.
- Τα παιδιά να μην χρησιμοποιούν την συσκευή.
- Τα παιδιά δεν πρέπει να κάνουν εργασίες καθαρισμού ή συντήρησης στην συσκευή, εκτός κι αν επιβλέπονται από έναν ενήλικα.
- Η συσκευή πρέπει να έχει αποσυνδεθεί από το ρεύμα όταν πρόκειται να τη συναρμολογήσετε, καθαρίσετε, μετακινήσετε ή γεμίσετε με νερό.
- Να χρησιμοποιείται η συσκευή μονάχα με την συγκεκριμένη ηλεκτρικό

σύνδεσμο, που παρέχεται με την συσκευή.

- Αν το καλώδιο τροφοδοσίας έχει υποστεί ζημιά, πρέπει να αντικατασταθεί από τον κατασκευαστή, από το τμήμα του εξυπηρέτησης μετά την πώληση, ή από παρεμφερές ειδικευμένο προσωπικό, ώστε να αποφεύγεται τυχόν κίνδυνος.

- Πριν συνδέσετε τη συσκευή στο ρεύμα, βεβαιωθείτε ότι η αναγραφόμενη τάση συμπίπτει με την τάση του σπιτιού σας.
- Συνδέστε την συσκευή σε μια βάση λήψης ρεύματος που να δίνει τουλάχιστον 10 Αμπερ.
- Το βύσμα της συσκευής πρέπει να ταιριάζει με την ηλεκτρική βάση της παροχής ηλεκτρικού ρεύματος. Μην αλλάξετε ποτέ το βύσμα της πρίζας. Μην χρησιμοποιείται ηλεκτρικούς συνδέσμους στο βύσμα της πρίζας.
- Μην χρησιμοποιείτε την συσκευή όταν έχει βλάβη το καλώδιο ή η πρίζα.
- Μην τραβάτε τη συσκευή ποτέ από το καλώδιο ούτε να την κρεμάτε από αυτό. Αποσυνδέστε τη συσκευή τραβώντας πάντα από το βύσμα της πρίζας, ποτέ από το καλώδιο.
- Μην αγγίζετε τη συσκευή με βρεγμένα χέρια ή με βρεγμένα πόδια ή ζυπόλυτοι, όταν αυτή λειτουργεί.
- Αν σπάσουν κάποια από τα περιτυλιγμένα της συσκευής αποσυνδέστε αμέσως την συσκευή από το ηλεκτρικό δίκτυο για να αποφεύγετε πιθανή ηλεκτροπληξία.
- Μην την εκθέτετε απευθείας στον ήλιο ούτε κοντά σε πηγές θερμότητας
- Τοποθετήστε τη συσκευή επάνω σε επίπεδο και σταθερό ράφι σε ύψος περίπου 0,5 ή 1 μέτρο από το πάτωμα. Μην τη χρησιμοποιείτε ποτέ τοποθετημένη στο πάτωμα. Μην της δίνετε ποτέ κλίση. Σιγουρέψτε τη συσκευή ώστε να αποφεύγετε ανατροπές.
- Βεβαιωθείτε ότι η επιφάνεια όπου έχει εγκατασταθεί/τοποθετηθεί η συσκευή αντέχει στην υγρασία.
- Μην τοποθετείτε την έξοδο του ατμού κοντά σε έπιπλα, τοίχους, παρβούρα, τηλεόραση ή οποιαδήποτε άλλη συσκευή που μπορεί να χαλασεί με την υγρασία. Η υπερβολική ή ακατάλληλη χρήση της συσκευής μπορεί να προκαλέσει υπερκορεσμό της υγρασίας στον αέρα και να δημιουργήσει συγκεντρώσεις νερού γύρω από τον υγραντήρα.
- Μην χρησιμοποιείτε τη συσκευή όταν η σχετική υγρασία του αέρα υπερβαίνει την τιμή του 55%. Να βεβαιώνετε τακτικά μέσω υγραμέτρου ότι η σχετική υγρασία της ατμόσφαιρας δεν υπερβαίνει αυτήν την τιμή. Η σχετική υγρασία για να αισθάνεστε άνετα πρέπει να βρίσκεται μεταξύ 40%-60%.
- Η συστημένη θερμοκρασία της ατμόσφαιρας για να αισθάνεστε άνετα είναι 18- 22°C. Χρησιμοποιήστε τη συσκευή μέσα σε αυτό το εύρος θερμοκρασιών. Κάτω από αυτή τη θερμοκρασία, το περιβάλλον μπορεί να μην δέχεται περισσότερη υγρασία και να δημιουργούνται συγκεντρώσεις πιο εύκολα.
- Μην σκεπάζετε τη συσκευή με κανένα αντικείμενο, όταν λειτουργεί.
- Αν δεν πρόκειται να χρησιμοποιήσετε τον υγραντήρα, αποσυνδέστε τον από το ρεύμα
- Μην χρησιμοποιείτε τη συσκευή ποτέ επάνω σε βρεγμένες επιφάνειες ή σε εξωτερικούς χώρους.
- Μην χρησιμοποιείτε τη συσκευή, αν το νερό του δοχείου έχει εξαντληθεί
- Αποφύγετε να εισέλθει νερό στο σώμα της συσκευής από την είσοδο του αέρα. ΑΝ πέσουν σταγονίδια νερού στο σώμα της συσκευής, στεγνώστε τις με ένα στεγνό πανί.
- Βεβαιωθείτε ότι το καπάκι του δοχείου του νερού είναι καλά κλεισμένο
- Αν δεν πρόκειται να χρησιμοποιήσετε τον υγραντήρα, αποσυνδέστε τον από το ρεύμα
- Μην αφαιρείται το δοχείο νερού όταν η συσκευή λειτουργεί
- Βεβαιωθείτε ότι η συσκευή έχει αποσυνδεθεί πριν αφαιρέσετε το δοχείο νερού
- Μη χρησιμοποιείτε την συσκευή αν δεν λειτουργεί ο μηχανισμός λειτουργίας/παύσης
- Μην γεμίζετε το δοχείο με ζεστό νερό
- Γεμίστε το δοχείο πάντα με καθαρό νερό Σας συμβουλευόμαστε να χρησιμοποιείτε φιλτραρισμένο ή απεστανωμένο νερό Μην χρησιμοποιείτε μεταλλικό νερό. ΜΗΝ ΡΙΧΝΕΤΕ ΠΟΤΕ ΝΕΡΟ ΜΕΣΑ ΣΤΟΝ ΘΑΛΑΜΟ ΑΤΜΟΠΟΙΗΣΗΣ
- Μην απορρίπτετε αρωματικά αιθέρια έλαια ή λάδια, κανενός είδους, στο νερό Τα αιθέρια έλαια ή λάδια ρυτταίνονται τα εξαρτήματα του υγραντήρα και δεν θα ψεκάζεται σωστά το νερό
- Μην αγγίζετε τον μετατροπέα με γυμνά χέρια ή με εργαλεία
- Αποσυνδέστε τη συσκευή πάντα από το ρεύμα μετά τη χρήση και πριν αποσυναρμολογήσετε ή συναρμολογήσετε εξαρτήματα καθώς και πριν πραγματοποιήσετε οποιαδήποτε εργασία συντήρησης ή καθαριότητας. Αποσυνδέστε την επίσης σε περίπτωση διακοπής ρεύματος. Όταν συνδέετε ή αποσυνδέετε τη συσκευή, πρέπει να είναι βριστή.

- Η παρούσα συσκευή ενδείκνυται μόνο για οικιακή χρήση, όχι βιομηχανική. Οποιαδήποτε διαφορετική χρήση μπορεί να αποβεί επικίνδυνη
- Διατηρήστε την παρούσα συσκευή μακριά από τα παιδιά ή/και τα άτομα με μειωμένες σωματικές, αισθητηριακές ή διανοητικές ικανότητες ή με έλλειψη εμπειρίας ή γνώσεων
- Μην αφήνετε αφύλακτη τη συσκευή όταν λειτουργεί
- Η Taurus δεν φέρει ευθύνη για τυχόν ζημιές που προκαλούνται από εσφαλμένη χρήση της συσκευής.



Λειτουργία και χρήση

- Αφαιρέστε όλες τις χάρτινες ή πλαστικές σακούλες, πλαστικές καρτέλες, χαρτόνια και αυτοκόλλητα που ενδεχομένως βρίσκονται εντός ή εκτός της συσκευής και που χρησιμεύουν ως προστασία για τη μεταφορά ή ως διαφήμιση για την προώθηση των πωλήσεων
- Αν επιθυμείτε να προσθέσετε έλαια για να αρωματίσετε το δωμάτιο, προσθέστε τα στο δοχείο διάχυσης αρώματος (Γ).
- Οι οικιακοί υγραντήρες είναι ιδανικοί για να δημιουργήσετε περιβάλλον υγρασίας όπου νιώθετε άνετα, που κυμαίνεται από 40% έως 60%, δεδομένου ότι σε αυτό το εύρος ελαχιστοποιείται ο κίνδυνος αναπνευστικών λοιμώξεων.
- Οι υγραντήρες με τεχνολογία υπερήχων παράγουν πιο μικρά σταγονίδια νερού, ώστε αυτά να φτάνουν ευκολότερα στις κατώτερες αναπνευστικές οδούς. Για αυτό, αυτού του είδους οι οικιακοί υγραντήρες ενδείκνυται για τη συμπτωματική θεραπεία του κοινού κρυολογήματος και της οξείας λαρυγγίτιδας.
- Η χρήση δεν ενδείκνυται σε άτομα που πάσχουν από βρογχικό άσθμα και αλλεργίες
- Απομακρύνετε το δοχείο νερού από τη βάση (Σχ. 1).
- Γυρίστε το ανάποδα και αφαιρέστε το κάλυμμα του κάτω μέρους, στρίβοντας το προς την κατεύθυνση των δεικτών του ρολογιού. (Σχ.2).
- Γεμίστε το με κρύο νερό από τη βρύση (18-22°C) χωρίς να το γεμίσετε ολόκληρο. Αν γεμίσει υπερβολικά, δεν θα εξέρχεται ατμός.
- Τοποθετήστε και πάλι το κάλυμμα, φροντίζοντας να συμπέσουν οι εγκοπές του δοχείου με τις αυλακώσεις του καλύμματος, και στρέψτε το προς την κατεύθυνση των δεικτών του ρολογιού. Βεβαιωθείτε ότι έχει κλείσει καλά.
- Γυρίστε το δοχείο ανάποδα και τοποθετήστε το επάνω στη βάση του, και βεβαιωθείτε ότι μπήκε στη θέση του τέλεια.
- Με την επανατοποθέτηση του δοχείου νερού επάνω στη βάση, μέρος του νερού που περιέχεται θα μεταφερθεί στο εσωτερικό δοχείο νερού: αυτό εμπνίπτει στη φυσιολογική λειτουργία της συσκευής και δεν εγκυμονεί κανέναν κίνδυνο.
- Συνδέστε τον υγραντήρα στο ρεύμα.
- Θέστε σε λειτουργία τη συσκευή χρησιμοποιώντας τον διακόπτη έναρξης/παύσης λειτουργίας
- Η φωτεινή ένδειξη (ΣΤ) θα ανάψει σε μπλε χρώμα
- Μόλις το επίπεδο του νερού είναι χαμηλό, η ένδειξη (ΣΤ) αναβοσβήνει σε κόκκινο χρώμα, και όταν είναι τελείως άδειο, παραμένει σταθερά κόκκινη.
- Αποσυνδέστε τον υγραντήρα από το ρεύμα και αδειάστε το εσωτερικό δοχείο.



Συντήρηση και καθαρισμός

- Πριν από οποιαδήποτε εργασία καθαρισμού, σβήστε τη συσκευή και αποσυνδέστε το βύσμα της πρίζας από το ρεύμα.
 - Το εξωτερικό τμήμα της συσκευής μπορείτε να το καθαρίσετε με ένα ελαφρώς υγρό πανί
 - Μην χρησιμοποιείτε διαλυτικά, ούτε λειανικά προϊόντα για τον καθαρισμό
 - Μην βάζετε ποτέ τη συσκευή σε νερό ή άλλο υγρό, ή στο πλυντήριο πιάτων. Μην επιτρέψετε να έρθει σε επαφή η συσκευή με το νερό κατά τη διάρκεια του καθαρισμού.
 - Είναι σημαντικό να μην εισέλθει νερό στο εσωτερικό της συσκευής, και, αν κάτι τέτοιο συμβεί, πριν τη ξαναχρησιμοποιήσετε, να τη μεταφέρετε σε εγκεκριμένο κέντρο βοήθειας.
 - Καθαρίστε τον μετατροπέα (H) τουλάχιστον μία φορά την εβδομάδα και με τον ακόλουθο τρόπο
1. Βρέξτε μια βατονάτα με ένα διάλυμα κατά των αλάτων και τρίψτε τον μετατροπέα (H) ελαφρώς, μέχρι την πλήρη απομάκρυνση των υπολειμμάτων αλάτων.
 2. Περάστε ένα στεγνό πανί και αφαιρέστε τα υπολείμματα υγρασίας
- Μην βάζετε τον μετατροπέα απευθείας κάτω από τη βρύση
 - Μην τρίψετε τον μετατροπέα με σκληρά ή μεταλλικά αντικείμενα
 - Καθαρίστε το εσωτερικό του δοχείου νερού τουλάχιστον μία φορά την εβδομάδα, με τον ακόλουθο τρόπο:
1. Γεμίστε εσωτερικά το δοχείο με νερό και ένα προϊόν κατά των αλάτων. Κλείστε καλά το δοχείο με το κάλυμμά του και ανακινήστε δυνατά
 2. Εκπλύνετε πολύ καλά
- Σημείωση: Οι συσσωρεύσεις νερού για μεγάλο χρονικό διάστημα μπορούν να δημιουργήσουν βακτηριδία και μούχλα (μύκητες)
 - Δεν συνιστώνται σπιντικές λύσεις, όπως η χρήση ξιδιού για την αφαίρεση των αλάτων της συσκευής.

Συστάσεις:

- Μην αφήνετε ποτέ νερό εντός της βάσης ούτε εντός του δοχείου.
- Στεγνώστε προσεκτικά όλα τα τμήματα του εσωτερικού της συσκευής, προσέχοντας ιδιαίτερα τον μετατροπέα.
- Αποθηκεύστε τη συσκευή σε ξηρό και δροσερό μέρος.



Δυσλειτουργίες και επισκευή

- Μην κάνετε καμία τροποποίηση ή επισκευή στη συσκευή. Αν προκύψει οποιαδήποτε δυσλειτουργία της συσκευής, μην τη χρησιμοποιείτε και απευθυνθείτε σε εγκεκριμένη υπηρεσία βοήθειας.
- Μην χρησιμοποιείτε ανταλλακτικά ή αξεσουάρ που δεν χορηγούνται ή προτείνονται από την Taurus.

Για προϊόντα την Ευρωπαϊκής Ένωσης ή/και σε περίπτωση που κάτι τέτοιο απαιτεί η νομοθεσία στην χώρα προέλευσής σας:

Οικολογία και δυνατότητα ανακύκλωσης του προϊόντος

- Τα υλικά που αποτελούν τη συσκευασία αυτής της ηλεκτρικής οικιακής συσκευής, εντάσσονται σε ένα σύστημα συλλογής, διαλογής και ανακύκλωσής τους. Εάν επιθυμείτε να τα πετάξετε, μπορείτε να χρησιμοποιήσετε τους κατάλληλους για κάθε είδος υλικού δημόσιους κάδους.
- Το προϊόν είναι απαλλαγμένο από συγκεντρώσεις συστατικών που μπορεί να θεωρηθούν βλαβερή για το περιβάλλον.



ΠΡΟΣΟΧΗ!!!

Όταν επιθυμείτε να απαλλαγείτε από τη συσκευή, ΠΟΤΕ μην την απορρίπτετε στα σκουπίδια, αλλά πηγαίνετε στο ΣΗΜΕΙΟ ΚΑΘΑΡΙΟΤΗΤΑΣ ή συλλογής απορριμμάτων, που είναι κοννότερα στο σπίτι σας, με σκοπό την μεταγενέστερη επεξεργασία της. Κατά αυτόν τον τρόπο, συμβάλλετε στη μέριμνα για το περιβάλλον.

Το παρόν προϊόν συμμορφώνεται με την οδηγία 2006/95/ΕΚ χαμηλής τάσης, με την οδηγία 2004/108/ΕΚ για την ηλεκτρομαγνητική συμβατότητα, με την οδηγία 2011/65/ΕΕ για τον περιορισμό της χρήσης ορισμένων επικίνδυνων ουσιών σε ηλεκτρικό και ηλεκτρονικό εξοπλισμό και με την οδηγία 2009/125/ΕΚ για τις απαιτήσεις οικολογικού σχεδιασμού όσον αφορά τα συνδεδεμένα με την ενέργεια προϊόντα.

УВЛАЖНИТЕЛЬ BRUME ESSENCE



Уважаемый покупатель

Поздравляем с приобретением продукта торговой марки TAURUS. Данный продукт разработан и производится с целью удовлетворить самые высокие требования потребителей очень длительное время. Вы также можете быть уверены, что электрические приборы TAURUS проходят строгую проверку на качество и соответствие стандартам.

Основные компоненты

- A Съёмный бак
- B Крышка пылесборника
- C Крышка распылителя ароматизатора
- D Бак распылителя ароматизатора
- E Кнопка включения/отключения
- F Индикатор включения питания
- G Адаптер
- H Датчик
- I Щёточка для очистки

- Перед использованием прибора внимательно прочтите инструкцию.
- Данное руководство по эксплуатации является неотъемлемой частью прибора. Храните его в безопасном месте для использования в будущем.
- Обратите внимание на следующие предупреждения – их несоблюдение может привести к несчастному случаю или к ущербу



ИНСТРУКЦИЯ ПО ТЕХНИКЕ БЕЗОПАСНОСТИ

- Прибор может использоваться лицами, не знакомыми с принципами его работы, лицами с ограниченными физическими возможностями или детьми с 8 лет, если они находятся под наблюдением взрослых или получили соответствующие инструкции о безопасной работе с прибором и осознают имеющиеся риски.

Не допускайте, чтобы дети пользовались прибором. Дети не должны чистить или выполнять уход за прибором без присмотра за их действиями.

- Для сборки, разборки, чистки и заполнения водой прибор нужно отсоединять от сети.

- Используйте прибор исключительно с составными деталями и аксессуарами, которые

поставляются в комплекте с прибором.

- В случае повреждения сетевого шнур должен быть заменен производителем, в сервисном центре или квалифицированным специалистом, чтобы не допустить опасности при эксплуатации.

- Прежде чем подключить прибор к сети, проверьте, соответствует ли напряжение, указанное на приборе, напряжению сети.
- Убедитесь, что розетка имеет надежное заземление и она рассчитана на менее чем на 10А.
- Вилка электропитания должна соответствовать стандарту розеток, который используется в вашем регионе. Не допускается также использовать переходники для розетки.
- Не разрешается использовать прибор в случае повреждения шнура или вилки электропитания.
- Не тяните за сетевой шнур и не используйте его для подвешивания устройства. При отключении от сети следует брать за вилку, а не за шнур.
- Не касайтесь выключенного прибора влажными руками или влажной или открытой ступней.
- Если Вы заметили какие-либо повреждения корпуса прибора или неполадки в его работе, немедленно отключите прибор от сети электропитания во избежание удара электрическим током.
- Не допускается попадание на прибор прямых солнечных лучей или устанавливать его возле источников тепла.
- Установите прибор на ровной, устойчивой полке на высоте 0,5 или 1 м от пола.
- Не используйте прибор прямо с пола. Не наклоняйте. Закрепите прибор, чтобы не допустить его опрокидывания.
- Поверхность места установки должна быть устойчивой к воздействию влаги.
- Не располагайте выпуск пара рядом с мебелью, стеной, телевизором или другим прибором, который может быть поврежден влагой. Чрезмерное использование или злоупотребление может привести к конденсации влаги вокруг увлажнителя.
- Не допускается использовать прибор при относительной влажности выше 55%. При использовании увлажнителя периодически проверяйте, что влажность воздуха не превышает это значение. Наиболее комфортные условия при относительной влажности от 40% до 60%.
- Рекомендованная комфортная комнатная температура составляет 18-26°C. Используйте прибор в этом диапазоне температур. Если температура ниже, воздух в комнате не может принять больше влаги и она выпадет в виде конденсата.
- Не накрывайте прибор во время использования.
- Если прибор не используется, отключите его от сети.
- Ни в коем случае не допускается использовать прибор на влажной поверхности или на улице.
- Не допускается эксплуатировать прибор с пустым баком для воды.
- Не допускается попадание внутрь прибора воды через воздухозаборник. Воду с поверхности прибора удаляйте сухой тканью.

- Крышка бака для воды должна быть плотно закрыта.
- Если прибор не используется, отключите его от сети.
- Не допускается снимать бак для воды при работающем приборе.
- Прежде чем снять бак для воды, отсоедините прибор от сети.
- Не используйте прибор, если у него неисправна кнопка ВКЛ/ВЫКЛ.
- Не заливайте в бак горячую воду.
- Заливайте только чистую воду. Рекомендуется использовать фильтрованную или дистиллированную воду. Не допускается использовать минеральную воду. НЕ ЗАЛИВАЙТЕ ВОДУ В РАСПЫЛИТЕЛЬНЫЙ КАНАЛ.
- Не добавляйте в воду ароматический экстракт или масло. Экстракт или масло приведут к загрязнению компонентов прибора и, как следствие, ухудшению распыления.
- Не допускается касаться датчика руками или инструментом.
- Обязательно вынимайте вилку из розетки после использования прибора и перед снятием и установкой частей или выполнением очистки или ухода. Также выньте вилку из розетки в случае попадания в ней питания. При подсоединении к сети питания и отсоединении от сети питания прибор обязательно должен быть выключен.
- Это прибор предназначен исключительно для домашнего использования. Использование для всех других целей, отличных от указанных, может быть опасно.
- Храните этот прибор вне досягаемости детей и/или лиц с ограниченными

физическими, сенсорными или умственными возможностями, а также тех, кто не знаком с правилами его использования.

- Не оставляйте без присмотра включенный прибор.
- Компания Taigus не несет ответственности за повреждение, которые явились следствием неправильного использования.



Использование

- Снимите все элементы изнутри и снаружи устройства, предназначенные для его защиты на время транспортировки или в маркетинговых целях, такие как бумажные или пластиковые пакеты, пластиковые листы, картон и наклейки.
- Чтобы использовать ароматический экстракт, добавьте его в бак распылителя ароматизатора (С)
- Бытовые увлажнители предназначены для получения комфортной влажности в комнате от 40% до 60% — в этом диапазоне влажности минимальный риск распространения респираторных инфекций.
- Ультразвуковые увлажнители генерируют маленькие капли воды, которые легко проникают в нижние дыхательные пути. Поэтому увлажнители этого типа полезны при симптомах простуды или ларингита. Их не рекомендуется использовать для людей с бронхиальной астмой или имеющих аллергию.
- Снимите бак для воды с основания (рис. 1).
- Поворачивая против часовой стрелки, выверните пробку, расположенную внизу (рис.2).
- Заполните бак холодной водопроводной водой (18-22°C), но не заполняйте до края. Если бак заполнен до края, не будет места для выхода пара.
- Установите на место пробку, выравнивая резьбу на пробке с резьбой в баке и поворачивая ее по часовой стрелке. Плотно затяните пробку.
- Переверните бак и установите его на место, убедившись, что он установлен правильно.
- При установке бака для воды на место некоторое количество воды поступает во внутренний бак и это не является неисправностью.
- Подключите увлажнитель к сети.
- Нажмите кнопку включения питания.
- Индикатор (F) загорится синим цветом.
- Если уровень воды низкий, индикатор (F) будет мигать красным цветом, а при порожнем баке будет гореть красным цветом непрерывно.
- Отсоедините увлажнитель от сети и вылейте воду со съемного и внутреннего баков.



Уход и чистка

- Перед выполнением чистки, выключите прибор и отсоедините его от сети.
- Внешнюю поверхность прибора очищайте мягкой влажной тканью. Не используйте для очистки материалы, которые могут поцарапать поверхность.
- Ни в коем случае не опускайте корпус прибора в воду или иную жидкость и не помещайте прибор в посудомоечную машину. При чистке на прибор не должна попадать вода.
- Не допускается попадание воды внутрь прибора. Если это случилось, не используйте прибор, а отнесите его в авторизованный сервисный центр.
- Датчик нужно чистить не реже, чем раз в неделю, следующим образом:
 1. Смочите ватную палочку рекомендованным средством для удаления накипи и осторожно очистите датчик (H) до полного удаления следов отложения.
 2. Вытрите остатки влаги сухой тканью.
- Не мойте датчик под струей воды.
- Не допускается касаться датчика руками или металлическим инструментом.
- Чистите бак для воды изнутри не реже, чем раз в неделю, следующим образом:
 1. Залейте в бак для воды рекомендованное средство для удаления накипи.
 2. Плотно закройте бак и встряхните его с силой.
 3. Тщательно ополосните бак.
- Примечание: В застоявшейся воде может размножаться микробы (плесень).
- Не рекомендуется использовать уксус или раствор уксуса для очистки утюга от накипи.

Рекомендации

- Не допускается оставлять воду на основании или в баке.
- Тщательно осушите все внутренние детали, особенно датчик.
- Храните прибор в прохладном, сухом месте.



Неисправности и способы их устранения

Прибор не допускается переделывать или ремонтировать. Если с прибором что-то не так, отнесите его в авторизованный сервисный центр.

- Не допускается использовать принадлежности и запасные части, отличные от рекомендованных компанией TAURUS.

Для продуктов, изготавливаемых в Европейском союзе, и/или в тех случаях, когда в стране производства имеются соответствующие нормативы:

Защита окружающей среды и вторичная переработка продукта

- В соответствии с требованиями по охране окружающей среды, упаковка изготовлена из материалов, предназначенных для вторичной переработки. Для утилизации используйте бытовые контейнеры для каждого типа мусора.
- Ни сам прибор, ни его упаковка не содержат веществ, представляющих опасность для окружающей среды.



ЭТО ВАЖНО: Для утилизации НИ В КОЕМ СЛУЧАЕ не выбрасывайте прибор в бытовые отходы. Вместо этого, отнесите прибор в ближайший пункт СБОРА ОСОБЫХ ОТХОДОВ для дальнейшей обработки. Надлежащая раздельная сборка мусора помогает предотвращать возможное отрицательное влияние на окружающую среду.

Прибор изготовлен в соответствии с Директивой 2006/95/EC по низковольтному оборудованию, Директивой 2004/108/EC по электромагнитной совместимости, Директивой 2011/65/EC по ограничению использования определенных опасных материалов для производства электрического и электронного оборудования и Директивой 2009/125/EC, учреждающей систему требований к экологическому проектированию продукции, связанной с энергопотреблением.

UMIDIFICATOR BRUME ESSENCE



Stimate client,

Felicitări pentru că ați ales un produs marca TAURUS. Produsele noastre sunt proiectate și fabricate pentru a îndeplini cât se poate de bine așteptările celor mai exigenți clienți ai noștri, pe o perioadă lungă de timp. De asemenea, puteți fi siguri că aparatele electrice TAURUS respectă cele mai stricte standarde de calitate și siguranță.

Componente principale

- A Rezervor detașabil
- B Capac recipient de praf
- C Capac difuzor de aromă
- D Rezervor difuzor de aromă
- E Buton pentru PORNIRE/OPRIRE (ON/OFF)
- F Indicator luminos pentru conectarea la rețeaua electrică
- G Adaptorul
- H Traductor
- I Perie curățare

- Citiți toate aceste instrucțiuni înainte de a folosi aparatul.
- Acest manual reprezintă o parte integrantă a produsului. Păstrați-l la loc sigur, pentru a putea fi consultat în viitor.
- Respectați avertizările de mai jos, ignorarea lor poate provoca accidente având ca rezultat vătămări sau deteriorări.



Instrucțiuni de securitate

- Acest aparat poate fi utilizat de către copiii cu vârsta minimă de opt ani și persoanele cu capacități fizice, senzoriale sau mentale reduse sau fără experiență și cunoștințe în cazul în care acestora li s-a dat dreptul sau au fost instruiți cu privire la utilizarea aparatului într-un mod sigur și înțeleg pericolele implicate. Copiii nu trebuie să se joace cu aparatul. Curățarea și întreținerea nu trebuie efectuate de copii fără supraveghere.
- Aparatul trebuie să fie deconectat de la rețea pentru asamblare, curățare, demontare sau umplere cu apă.
- Folosiți aparatul doar cu conectori electrici specifici, fumizați cu aparatul.
- În cazul deteriorării cablului de alimentare, acesta trebuie înlocuit de producător sau de unitatea de service post-vânzare sau de către personal calificat, pentru a preveni posibilele accidente.

- Înainte de a introduce aparatul în priză, verificați dacă tensiunea indicată pe aparat este aceeași cu cea din locuința dumneavoastră.
- Conectați aparatul la o priză cu împământare de minim 10 amperi.
- Ștecherul aparatului trebuie să intre corect în priză. Nu modificați ștecherul. Nu utilizați adaptoare pentru ștechere.
- Nu folosiți aparatul dacă acesta are ștecherul sau cablul de alimentare deteriorate.
- Nu trageți niciodată de cablul de alimentare și nu agățați niciodată aparatul de cablul de alimentare. Scoateți întotdeauna aparatul din priză trăgând de ștecher, niciodată de cablul de alimentare.
- Când aparatul este pornit, nu îl atingeți cu mâinile ude sau cu picioarele goale sau ude.
- Dacă una din părțile carcasei aparatului se sparge, scoateți imediat aparatul din priză, pentru a împiedica electrocutarea.
- Nu expuneți la lumina directă a soarelui, nici nu amplasați în apropierea surselor de căldură.
- Amplasați pe un raft neted și ferm, la aproximativ 0,5 m sau 1 m de la podea.
- Nu utilizați niciodată pe podea. Nu înclinați niciodată. Fixați aparatul pentru a preveni răsturnarea acestuia.
- Asigurați-vă că suprafața pe care aparatul este instalat / pus este rezistentă la umiditate.
- Nu așezați zona de ieșire a aburului aproape de mobilă, de un perete, de un televizor sau de orice alt aparat care ar putea fi deteriorat de umezeală. Utilizarea excesivă sau incorectă a aparatului ar putea suprasatura umiditatea aerului și ar putea determina condensarea apei în jurul umidificatorului.
- Nu folosiți aparatul atunci când umiditatea relativă a aerului depășește 55%. Folosind un higrometru, verificați periodic ca umiditatea relativă a camerei să nu depășească această valoare. Cea mai confortabilă umiditate relativă este cuprinsă între 40% - 60%.
- Temperatura recomandată de confort a camerei este cuprinsă între 18 - 26 °C. Utilizați aparatul în acest interval de temperaturi. Sub această temperatură, aerul din cameră nu mai poate absorbi umezeala și este mult mai probabilă apariția condensării.
- Nu puneți aparatul la depozitat imediat ce ați încetat să îl folosiți.
- Dacă umidificatorul nu este utilizat, deconectați-l de la rețeaua de energie electrică.
- Nu folosiți niciodată aparatul pe suprafețe ude sau în exterior.
- Nu folosiți aparatul atunci când rezervorul pentru apă este gol.
- Nu permiteți apei să pătrundă în corpul principal al aparatului prin admisia de aer. Dacă apa picură pe aparat, ștergeți-o cu o cârpă uscată.
- Asigurați închiderea completă a capacului rezervorului de apă.
- Dacă umidificatorul nu este utilizat, deconectați-l de la rețeaua de energie electrică.
- Nu scoateți rezervorul de apă în timpul funcționării aparatului
- Asigurați-vă că aparatul este deconectat înainte de scoaterea rezervorului de apă.
- Nu folosiți aparatul dacă butonul pornit/oprit nu funcționează.
- Nu umpleți rezervorul de apă cu apă fierbinte.
- Umpleți întotdeauna rezervorul cu apă curată. Vă recomandăm să utilizați apă filtrată sau distilată. Nu utilizați apă minerală. NU TURNAȚI NICIODATĂ APĂ ÎN CAMERA DE VAPORIZARE.
- Nu adăugați niciun fel de esență sau ulei aromat în apă. Esențele și uleiurile vor murdări componentele umidificatorului, iar apa nu va mai fi pulverizată corect.
- Nu atingeți traductorul cu mâinile sau cu alte instrumente.
- Deconectați întotdeauna aparatul după utilizare, înainte de demontarea sau instalarea unor componente și înainte de efectuarea oricăror operațiuni de întreținere sau curățare. De asemenea, scoateți aparatul din priză în cazul întreruperii alimentării cu curent electric. La scoaterea aparatului din priză sau la introducerea aparatului în priză, acesta trebuie să fie întotdeauna oprit.
- Acest aparat este destinat exclusiv utilizării la domiciliu și nu utilizării industriale. Utilizarea aparatului în orice alt scop în afara celui indicat poate fi periculoasă.
- Depozitați aparatul într-un loc care să nu fie la îndemâna copiilor și/sau a persoanelor cu capacități fizice, senzoriale sau mentale reduse, ori care nu sunt familiarizate cu utilizarea acestuia
- Nu lăsați aparatul nesupravegheat atunci când acesta este în funcțiune. Taurus nu este responsabil pentru daunele cauzate de utilizarea incorectă a aparatului.



Funcționare și folosire

- Îndepărtați toate elementele care au fost folosite pentru protejarea aparatului pe durata transportului sau pentru promoții de vânzare, cum ar fi pungă de plastic sau de hârtie, folii de plastic, cartoane și etichete, care sunt prezente atât în interiorul aparatului cât și în exteriorul acestuia.
- Dacă doriți să adăugați esențe în parfumul pentru cameră, adăugați-le în rezervorul difuzor de aromă (C).
- Umidificatoarele pentru utilizarea în gospodărie sunt ideale pentru obținerea unui mediu de umiditate confortabil între 40% și 60%, domeniu în care este minimizat riscul de infecție respiratorie.
- Umidificatoarele care utilizează tehnologie cu ultrasunete produc particule de apă mai mici care pot să ajungă mai ușor în tracturile respiratorii inferioare. Prin urmare, acest tip de umidificator este potrivit pentru tratamentul simptomelor răcelii comune și laringitei.
- Utilizarea acestora nu este recomandată persoanelor cu astm bronșic și alergii.
- Separați rezervorul de apă de bază (Fig. 1).

- Întoarceți-l invers și scoateți capacul din partea inferioară prin rotirea acestuia în sens antiorar. (Fig. 2).
- Umpleți cu apă rece de la robinet (18-22 °C), dar nu complet. Dacă umpleți în exces, aburul nu poate fi emanat
- Puneți la loc dopul, aliniind marcasele de pe rezervor cu șanțurile de pe capac, și apoi rotiți în sens orar. Asigurați-vă că este bine închis.
- Răsturnați rezervorul și plasați-l pe baza sa, asigurându-vă că se îmbină perfect.
- Atunci când așezați rezervorul de apă înapoi pe bază, o parte din apa pe care o conține va intra în rezervorul de apă interior, acest lucru face parte din funcționarea normală a aparatului și nu presupune niciun risc.
- Conectați umidificatorul la rețeaua de alimentare cu curent electric.
- Utilizați butonul pornit/oprit pentru a porni aparatul
- Lampa pilot (F) se aprinde în albastru.
- Dacă nivelul apei este scăzut, indicatorul (F) va clipi în roșu, iar dacă rezervorul este complet gol indicatorul va rămâne aprins permanent în roșu.
- Deconectați umidificatorul de la rețea și goliiți rezervorul de apă și rezervorul interior.



Întreținere și curățare

- Înainte de a efectua orice operație de curățare, opriți aparatul și deconectați-l. Exteriorul aparatului poate fi curățat cu o cârpă umedă și moale.
 - Nu folosiți pentru curățare produse abrazive.
 - Nu introduceți niciodată corpul principal în apă sau în orice alt lichid, nu îl puneți în mașina de spălat vase. Aparatul nu trebuie să vină în contact cu apa în timpul curățării.
 - Nu trebuie să intre apă în aparat; dacă se întâmplă acest lucru, duceți-l la un centru de service autorizat înainte de a-l utiliza din nou.
 - Curățați traductorul cel puțin o dată pe săptămână, după cum urmează:
 1. a) Umeziți cu oțet o bucată de vată și ștergeți ușor traductorul până când depunerile de calcar dispar complet.
 2. Frecați cu o cârpă uscată și îndepărtați urmele de umiditate.
 - Nu introduceți traductorul direct sub robinet.
 - Nu frecați traductorul cu obiecte dure sau cu obiecte metalice.
 - Curățați interiorul rezervorului de apă cel puțin o dată pe săptămână, după cum urmează:
 1. Umpleți interiorul rezervorului de apă cu un produs anticălcăr și apă. Închideți complet rezervorul folosind capacul acestuia și agitați bine.
 2. Clătiți cu meticulozitate.
- Notă: Apa acumulată în perioade lungi de timp poate crea bacterii și ciuperci (fungi).
- Nu sunt recomandabile soluțiile domestice, cum ar fi folosirea oțetului, în tratamentele de decalcare a aparatului.

Recomandări

- Nu lăsați niciodată apă în bază sau în rezervor.
- Uscați cu grijă toate componentele din interiorul aparatului, acordând o atenție deosebită traductorului.
- Păstrați aparatul la loc uscat și rece.



Anomalii și reparații

- Nu modificați și nu reparați aparatul. Dacă observați orice anomalie la aparat, nu îl mai folosiți și duceți-l la o unitate service autorizată.
- Nu folosiți componente sau accesorii care nu sunt furnizate sau recomandate de TAURUS.

Pentru versiunile UE ale produselor și/sau în cazul în care este obligatoriu în țara dvs.:

Ecologie și reciclarea produsului

Materialele folosite pentru ambalarea acestui aparat sunt integrate într-un sistem de colectare, sortare și reciclare. Dacă doriți să le aruncați, vă rugăm să folosiți pubelele publice corespunzătoare fiecărui tip de material.

- Produsul nu conține substanțe în concentrații care ar putea fi considerate ca dăunătoare pentru mediu.



IMPORTANT: Dacă doriți să aruncați aparatul, NU îl aruncați niciodată împreună cu gunoii menajer. Duceți-l la cel mai apropiat PUNCT DE RECICLARE sau punct de colectare a deșeurilor, unde va fi tratat corespunzător. Astfel veți contribui la ocrotirea mediului înconjurător.

Acest aparat este în conformitate cu Directiva 2006/95/CE de Tensiune joasă, cu Directiva 2004/108/CE de Compatibilitate electromagnetică, cu Directiva 2011/65/CE privind restricțiile la utilizarea unor anumite substanțe periculoase la aparatele electrice și electronice și cu Directiva 2009/125/CE privind cerințele de design ecologic aplicabil produselor care au legătură cu energia.

ОВЛАЖНИТЕЛ BRUME ESSENCE



Уважаеми клиенти:

Поздравяваме ви за това, че сте избрали продукт на марката „TAURUS“. Планираме и произвеждаме нашите продукти с цел да задоволим очакванията и на нашите най-взискателни клиенти, и то за дълъг период от време. Освен това, електроуредите „TAURUS“ са преминали най-строги изпитвания за качество и надеждност.

Основни съставни части

- A Изваждащ се резервоар
- B Капак на резервоара
- C Капак на разпръсквачката на аромати
- D Резервоар на разпръсквачката на аромати.
- E Копче за включване и изключване
- F Светещ индикатор за работа
- G Адаптор
- H Преобразувател
- I Четчица за почистване

- Преди употреба на апарата, прочетете внимателно тези указания.
- Настоящото утъване е неразделна част от продукта. - Съхранявайте го на сигурно място, за последващи справки.
- Молим да се съобразявате с изложените по-долу указания за сигурност. Неспазването им може да доведе до произшествия, водещи до материални и човешки щети.



Указания за безопасност

- Уредът може да бъде използван от деца над осем години включително и от хора с намален физически, сензорен или умствен капацитет или отсъствие на опит ПРИ УСЛОВИЕ, ЧЕ са го използвали под надзор или са били инструктирани за безопасната работа с уреда, и че разбират опасностите, свързани с нея. Забранява се деца да играят с апарата. Почистването и поддръжката при употреба не бива да бъдат осъществявани от деца без надзор.
- При стлобяване, почистване, преместване или пълнене с вода, уредът следва да е изключен от мрежата (щепселът да е издърпан).
- Уредът следва да се използва само с доставеният, съответстващ на него, електрически конектор.
- В случай, че захранващият кабел

е повреден, същият следва да бъде заменен от производителя, от службата за поддръжка или подобен квалифициран персонал, с цел да бъде избегнато произшествие.

- Преди включване на апарата към електрическата мрежа, подсигурете се, че посоченият волтаж съвпада с този във вашия дом.
- Апаратът следва да се включва към контакт за напрежение, с възможност да понесе най-малко 10 ампера ток.
- Щепселът на уреда следва да съвпада с електрическия контакт към мрежата. Никога не променяйте вида на щепсела. Не използвайте адаптори към щепсела.
- В никакъв случай не използвайте уреда с повреден контакт или електрически шнур.
- Никога не дърпайте кабела, нито оканчавате уреда за него. Изключете апарата, като издърпвате щепсела. Никога не правете това, дърпайки кабела.
- Докато уредът работи, не го докосвайте с влажни ръце или с влажни и боси крака.
- Ако някоя част от корпуса на апарата се повреди, незабавно го изключете от мрежата, за да избегнете опасност от електрически удар.
- Не излагайте уреда на прякото въздействие на слънчеви лъчи, нито го поставяйте близо до източници на топлина.
- Поставете апарата върху равна и устойчива поличка, на височина приблизително 0,5 или 1м. от пода. В никакъв случай не използвайте уреда на земята. В никакъв случай не наклоняйте уреда. Укрепете уреда, за да избегнете преобръщане.
- Уверете се, че повърхността, върху която сте поставили или инсталирали уреда, е устойчива на влага.
- Не поставяйте изхода на парата в близост до мебели, до стената, до прозорците, до телевизора или до всякакви уреди, които могат да се повредят от парата. Прекалена или неправомерна употреба на уреда може да доведе до пренасищане на въздуха с влага и да предизвика кондензации на вода около овалжителя.
- Не използвайте уреда при относителна стойност на въздуха, надвишаваща 55%. Редовно проверявайте, посредством влагомер, дали влажността на околния въздух не надвишава тази стойност. Най-многодопустимата относителна влажност трябва да се намира в границите между 40% и 60%.
- Най-многодопустимата препоръчана температура на околната среда следва да бъде между 18 и 22°C. Използвайте уреда в указания температурен обхват. Под тези температури, околната среда може да не допусне повече влага и по-лесно да се образуват кондензации.
- Докато уредът работи, не го покривайте с никакви предмети.
- Когато не ползвате овалжителя, изключете го от мрежата.
- Никога не използвайте уреда върху мокри повърхности, а също и на открито.
- Не използвайте уреда без вода в резервоарчето.
- Избягвайте попадането на вода в корпуса на уреда през входа за въздух. Ако в корпуса на апарата попаднат капки вода, подсушете със суха кърпа.
- Уверете се, дали капачката на резервоарчето за вода е затворена добре.
- Когато е ползвате овалжителя, изключвайте го от мрежата.
- Не изтегляйте резервоарчето за вода, докато уредът работи.
- Уверете се, че уредът е изключен, преди да изтеглите резервоарчето за вода.
- Не използвайте уреда, ако системата за включване/изключване не работи.
- Не пълнете резервоарчето с топла вода.
- Винаги пълнете резервоарчето с чиста вода. Съветваме ви да използвате филтрирана или дестилирана вода. Не използвайте минерална вода. В НИКАКЪВ СЛУЧАЙ НЕ СИПВАЙТЕ ВОДА В ИЗПАРИТЕЛНАТА КАМЕРА.
- Не сипвайте във водата никаква ароматна есенция или ароматно масло. Ароматните есенции и масла замърсяват компонентите на овалжителя, по този начин възпрепятстват правилната пулверизация на водата.
- Не докосвайте преобразувателя с ръце или инструменти.
- Винаги след употреба изключвайте апарата. Правете това и преди да го разглобите или поставяте части, и преди поддръжка и почистване. Също така, изключвайте апарата в случай на спиране на тока. Когато свързвате уреда или издърпвате щепсела от мрежата, уредът трябва да е изключен.
- Уредът е само за домашна употреба, а не за индустриална такава. Всяка употреба, различна от указаната, може да се окаже опасна.
- Съхранявайте този уред извън досега на деца и/или хора с намалени физически, сензорни или умствени възможности, или такива без опит и знания за боравене с уреда.
- Не оставяйте работещия уред без надзор.
- Taurus не поема отговорност за щети в резултат на неправилна употреба на уреда.



Работа и употреба

- Отстранете всички книжни и пластмасови торби, пластмасови плотове, картони и възможни лепенки, намиращи се във или извън на уреда, служили за защита при превоза, при промоцията или продажбата на продукта.
- Ако желаете да добавите есенции, за да ароматизирате помещението, прибавете ги в резервоара-разпръсквател на аромати(С).
- Домашните овлажнителни са идеални за постигане на меродавна влажност на околната среда между 40% и 60%, тъй като като в този диапазон рискът от дихателни възпаления се свежда до минимум.
- Овлажнителите с ултразвукова технология произвеждат по-малки водни частици, така че достигат по-лесно ниските дихателни пътища. Ето защо, този вид домашни овлажнителни са подходящи за симптоматично лечение на обикновени настинки и на ларингит.
- Не се препоръчва употребата на уреда от хора с бронхиална астма и алергии.
- Отделете водния резервоар от основата (Фиг. 1).
- Обърнете го на обратно и отстранете капачката на долната част, като го завъртете в посока, обратна на часовниковата стрелка. (Фиг.2).
- Напълнете резервоара със студена чешмяна вода (18-22°C), без да го пълните напълно. В случай, че резервоарът бъде напълнен изцяло, няма да излезе пара.
- Поставете отново капачката, като направите да съвпадна прорезите на резервоара с браздите на резервоара и го завъртете в посока на часовниковата стрелка. Уверете се, че е добре затворен.
- Завъртете резервоара и го поставете върху основата му, като се уверите, че съвпада напълно.
- При поставяне отново на водния резервоар върху основата, част от съдържащата се вода ще премине във вътрешния воден резервоар. Това е част от естествената работа на уреда и не представлява никакъв риск.
- Свържете овлажнителя към мрежата.
- Включете апарата посредством копчето за включване/изключване.
- Светлинния индикатор (F) ще светне в син цвят.
- Когато равнището на водата ниско, индикаторът (F) ще замига в червен цвят, а когато резервоарът е напълно празен, ще свети в червено, без да мига.
- Изключете овлажнителя от мрежата и изпразнете резервоара от вода, а също и вътрешния резервоар.



Поддръжка и почистване

- Преди всякаква дейност по почистване, изключете уреда и извадете щепсела от контакта.
- Външните части на уреда може да бъдат почиствани с мека, леко навлажнена кърпа.
- В никакъв случай не използвайте абразивни продукти за почистването на уреда.
- В никакъв случай не поставяйте уреда във вода или друга течност, нито в съдомиялна машина. - По време на почистване, не позволявайте уредът да влиза в допир с вода.
- Важно е да не попада вода в уреда. Ако това обаче се случи, преди да го използвате отново го отнесете до оторизиран сервиз.
- Почистете преобразувателя (H) най-малко веднъж седмично, по следния начин:
 1. Навлажнете пръчица с памучен накрайник с разтвор срещу варовик камък и леко натрийте преобразувателя (H), докато остатъците от варовик не изчезнат напълно.
 2. Прекарайте суха кърпа и отстранете остатъците влага.
 - Не поставяйте преобразувателя под течаща вода.
 - Не бършете преобразувателя с твърди или метални предмети.
 - Измийте отвътре резервоара за вода поне веднъж седмично, по следния начин:
 1. Почистете отвътре резервоара с вода и препарат срещу варовик. Затворете добре резервоара с капачката му и силно разклатете.
 2. Изплакнете обилно.
 - Забележка: Дългия престой на вода в уреда може да предизвика образуването на бактерии и плесен (гъбички)
 - При дейностите по премахване на варовика от уреда, не се препоръчват домашно приготвени разтвори, като например, употреба на оцет.

Препоръки

- Никога не оставяйте вода в основата и резервоара.
- Изсушете внимателно всички части във вътрешността на уреда, като особено внимание обърнете на преобразувателя.
- Съхранявайте уреда на сухо и хладно място.



Неизправности и поправка

- Не правете никакви изменения по апарата и не го поправяйте. При забелязване на нередности в апарата, прекратете използването му и поискайте помощ от специализирана служба за поддръжка.
- Не използвайте части или аксесоари, недоставени или не препоръчани от Taiguis.

За разновидностите EU на това изделие и/или в случая, приложим за Вашата страна: Опазване на околната среда и рециклиране на изделието.

Опазване на околната среда и рециклиране на изделието.

- Материалите, от които е изработен настоящият уред са предвидени в системата за събиране, класификация и рециклиране на същите. Ако желаете да се освободите от тях, използвайте обществените контейнери, пригодени за всеки отделен вид материал.
- Изделието не съдържа концентрации на вещества, които могат да бъдат счети за вредни за околната среда.



ВНИМАНИЕ! Когато пожелаете да се освободите от уреда, НИКОГА не го изхвърляйте на боклука, а се обърнете към **ЧИСТО МЯСТО** или такова за събиране на отпадъци близо до вашето жилище, за да бъде подложен на обработка. По този начин Вие допринасяте за опазването на околната среда.

Настоящият уред изпълнява Директива 2006/95/ЕС за ниски напрежения, Директива 2004/108/ЕС за електромагнитно съответствие и с Директива 2011/65/ЕУ за ограниченията при употреба на някои определени опасни вещества в електрически и електронни апарати и с Директива 2009/125/ЕС за изискванията за екологичен дизайн, приложими към изделия, свързани с енергия.

- لا تقم أبداً بإدخال الجهاز في الماء أو سوائل أخرى، ولا حتى في غسالة الصحون. لا تسمح أن يلامس الماء الجهاز أثناء تنظيفه.
- من المهم عدم دخول ماء في الجهاز، وإذا حدث ذلك، وقيل استخدامه من جديد، أحمله إلى مركز صيانة معتمد.
- قم بتنظيف محول الطاقة (H) مرة واحدة على الأقل في الأسبوع، وعلى النحو التالي:
 1. بلل قطعة من القطن بمحلول مضاد للتكلس وافرك محول الطاقة (H) بلطف، حتى تختفي رواسب الكلس تماماً.
 2. امسح بقطعة قماش جافة وقم بإزالة بقايا الرطوبة.
- لا تضع محول الطاقة مباشرة تحت الحنفية.
- لا تفرك محول الطاقة بأداة صلبة أو معدنية.
- نظف من الداخل خزان الماء مرة واحدة على الأقل في الأسبوع، وعلى النحو التالي:
 1. املاً داخل الخزان بماء ومنتج لإزالة الترسبات. أغلق الخزان بإحكام بسدادته ورجه بقوة.
 2. اشطفه جيداً.
- ملاحظة: يمكن أن تخلق تراكمات المياه لفترة طويلة من الزمن بكتريا و عفن (فطريات).
- لا ينصح بمحاليل محلية الصنع، مثل استعمال الخل، في معالجة إزالة الترسبات من الجهاز.

توصيات

- لا تترك أبداً المياه في داخل القاعدة ولا حتى في الخزان.
- جفف بعناية أجزاء داخل الجهاز وأولي اهتماماً خاصاً بمحول الطاقة.
- احفظ الجهاز في مكان جاف وبارد.

أمور غير عادية والتصليح

- لا تقم بعمل أي تعديل أو إصلاح في الجهاز. مع أي خلل في الجهاز، لا تستعمله واذهب إلى مركز خدمة صيانة معتمد.
- لا تستخدم أجزاء أو ملحقات غير مرفقة أو موصى بها من قبل تاوروس.

إصدارات الاتحاد الأوروبي من المنتج و/أو في حال يطبق في بلدك:

البيئة وإعادة تدوير المنتج

- يتم دمج المواد التي تشكل تعبئة هذا الجهاز في نظام جمع وفرز وإعادة تدوير لها. إذا كنت ترغب في التخلص منها، يمكنك استخدام الحاويات العامة المناسبة لكل نوع من أنواع المواد.
- يخلو المنتج من تركيزات المواد التي يمكن أن تعتبر ضارة بالبيئة.

تنبيه!!: عندما ترغب بالتخلص من الجهاز، لا ترمه أبداً في القمامة، بل اذهب إلى نقطة تنظيف أو جمع النفايات الأقرب إلى منزلك، لمعالجته لاحقاً. وبهذه الطريقة، تساهم في حماية البيئة.

يستوفي هذا الجهاز توجيه EC/2006/95 للجهود المنخفض، وتوجيه EC/2004/108 للتوافق الكهرومغناطيسي وتوجيه EU/2011/65 حول قيود استخدام مواد خطيرة معينة في الأجهزة الكهربائية والإلكترونية وتوجيه EC/2009/125 حول متطلبات التصميم البيئي المطبق على المنتجات ذات الصلة بالطاقة.



- لا تعرضه لأشعة الشمس مباشرة ولا حتى بالقرب من مصادر الحرارة.
- ضع الجهاز على رف مستو وثابت على ارتفاع تقريبي 0.5 أو 1 م من الأرض. لا تستعمله أبداً وهو موضوع على الأرض. لا تقم بإمالة أبداً. قم بتأمين الجهاز لتجنب التسريبات.
- تأكد من أن السطح حيث تم تثبيت/وضع الجهاز مقاوم للرطوبة.
- لا تضع منفذ البخار بالقرب من أثاث أو جدار أو نوافذ أو تلفاز أو أي جهاز آخر يمكن أن يتضرر جراء الرطوبة. قد يسبب الاستعمال المفرط أو غير المناسب للجهاز تشبع زائد في رطوبة الهواء ويسبب تكاثف المياه حول مرطب الهواء.
- لا تستخدم الجهاز عندما تتجاوز الرطوبة النسبية للهواء قيمة 55%. تأكد بانتظام بواسطة جهاز قياس الرطوبة أن الرطوبة النسبية لجو الغرفة لا تتجاوز هذه القيمة. ينبغي أن تكون الرطوبة النسبية للراحة ما بين 40%-60%.
- درجة حرارة جو الغرفة للراحة الموصى بها هي 18-22 درجة مئوية. استخدم الجهاز ضمن هذا النطاق من درجات الحرارة. من تحت درجة الحرارة هذه، قد لا يسمح جو الغرفة بالمزيد من الرطوبة وقد يحدث تكاثف بسهولة أكبر.
- لا تغطي الجهاز بأي حاجة من الحاجيات أثناء تشغيله.
- إذا لن تستخدم مرطب الهواء، افصله من التيار الكهربائي.
- لا تستخدم الجهاز أبداً على أسطح رطبة ولا في الخارج.
- لا تستخدم الجهاز إذا نفذ ماء الخزان.
- تجنب دخول الماء إلى هيكل الجهاز من خلال مدخل الهواء. إذا سقطت قطرات ماء على هيكل الجهاز فقم بتجفيفها بقطعة قماش جافة.
- تأكد من إغلاق سداد خزان الماء بإحكام.
- إذا لن تستخدم مرطب الهواء، افصله من التيار الكهربائي.
- لا تسحب خزان الماء عندما يكون الجهاز قيد التشغيل.
- تأكد من فصل الجهاز قبل سحب خزان الماء.
- لا تستعمل الجهاز إذا كانت أداة التشغيل / الإيقاف الخاصة به لا تعمل.
- لا تملأ الخزان بماء ساخن.
- املا الخزان دائماً بمياه نظيفة. ننصحك باستخدام ماء مصفى أو مقطر. لا تستخدم مياه معدنية. لا تصب أبداً الماء في داخل حجرة التبخير.
- لا تصب أي نوع من الخلاصة العطرية أو الزيت في الماء. تقوم الخلاصات والزيوت بتوسيع مكونات مرطب الهواء ولن يقوم برش المياه بالشكل الصحيح.
- لا تلمس محول الطاقة ببديك أو بأدوات.
- احرص دائماً على فصل الجهاز بعد استعماله وقيل فك أو تثبيت الأجزاء والقيام بأي عملية صيانة أو تنظيف. افصل القابس أيضاً في حال انقطاع التيار الكهربائي. عند توصيل أو فصل قابس الجهاز، يجب أن يكون غير موصول بالكهرباء.
- إن هذا الجهاز هو للاستعمال المنزلي فقط، وليس للاستعمال الصناعي. إن أي استعمال غير ما هو مذكور يمكن أن يكون خطراً.
- احفظ هذا الجهاز بعيداً عن متناول الأطفال و/أو الأشخاص من ذوي القدرات البدنية أو الحسية أو العقلية المنخفضة أو نقص الخبرة والمعرفة.
- لا تترك الجهاز يعمل بدون مراقبة.
- لا تتحمل تاوروس مسؤولية الأضرار الناجمة عن سوء استعمال الجهاز.

التشغيل والاستعمال

- قم بإزالة جميع الأوكياس الورقية أو البلاستيكية والرفائق البلاستيكية والكروتون والملصقات المحتملة الموجودة داخل أو خارج الجهاز التي استخدمت كحماية في النقل أو الترويج للبيع.
- إذا كنت ترغب بإضافة خلاصات لإعطاء رائحة عطرية للمكان، قم بإضافتها في خزان ناشر العطور (C).
- مرطبات الهواء المنزلية هي مثالية للحصول على جو من الرطوبة المرغوبة الواقعة بين 40% و 60%، لأنه في هذا النطاق حيث يقل خطر التهابات الجهاز التنفسي.
- تنتج مرطبات الهواء ذات تقنية الموجات فوق الصوتية ذرات مياه أصغر بحيث تصل بسهولة أكثر إلى مجاري التنفس السفلى. ولهذا السبب يكون هذا النوع من مرطبات الهواء المنزلية مناسباً لعلاج أعراض الزكام العام والتهاب الحنجرة.
- لا ينصح استعماله لدى الأشخاص الذين يعانون من الربو الشعبي والحساسية.
- أفضل خزان الماء من القاعدة (صورة 1).
- اقلبه واسحب الغطاء من الجزء السفلي عن طريق تدويره عكس اتجاه عقارب الساعة. (صورة 2).
- املاه بماء بارد من الحنفية (18-22 درجة مئوية) دون وجه العموم. إذا امتلأ زيادة فلن يخرج بخار.
- ضع من جديد السداد عن طريق مطابقة أسنان الخزان مع فتحات السداد و قم بتدويره في اتجاه عقارب الساعة. تأكد من أنه مغلق بإحكام.
- اقلب الخزان وضعه على قاعدته وتأكد أنه يثبت في مكانه تماماً.
- عند وضع خزان الماء من جديد على القاعدة، سينتقل جزء من الماء الموجود إلى خزان الماء الداخلي، وهذا يشكل جزء من التشغيل الطبيعي للجهاز ولا يشكل أي خطر.
- قم بتوصيل مرطب الهواء بالتيار الكهربائي.
- شغل الجهاز باستخدام زر تشغيل / إيقاف.
- سيضيء المؤشر الضوئي (F) بلون أزرق.
- بمجرد ما يكون مستوى الماء تحت المؤشر (F) سيرمش بلون أحمر وعندما يكون فارغاً تماماً سيبقى ثابتاً في اللون الأحمر.
- افصل مرطب الهواء من التيار الكهربائي وأفرغ خزان الماء والخزان الداخلي.

الصيانة والتنظيف

- قبل القيام بأي عملية تنظيف، أطفئ الجهاز وافصل القابس من مأخذ التيار.
- يمكن تنظيف الجزء الخارجي للجهاز بقطعة قماش ناعمة ومبللة قليلاً.
- لا تستخدم أبداً منتجات كاشطة لتنظيفها.



عزيزي الزبون
تهانينا على اختيارك منتجاً من منتجات العلامة التجارية تاوروس. تم تصميم وتصنيع منتجاتنا لتلبية متطلبات عملائنا الملحة لفترة طويلة من الزمن. كما توفر الأجهزة المنزلية الكهربائية تاوروس الطمانينة بعد اجتياز أعلى معايير الجودة والسلامة.

المكونات الرئيسية

- A خزان قابل للزراع
- B غطاء خزان
- C غطاء ناشر للقطور
- D خزان ناشر للقطور
- E زر تشغيل وإطفاء
- F مؤشر ضوئي للتشغيل
- G محول
- H محول الطاقة
- I فرشاة التنظيف

- اقرأ بالكامل هذه الإرشادات قبل استخدام الجهاز الخاص بك.
- يعد هذا الدليل جزء لا يتجزأ من المنتج. احتفظ به في مكان آمن للرجوع إليه في المستقبل.
- خذ بالاعتبار التحذيرات المفصلة أدناه، فإن عدم الامتثال لتلك التحذيرات قد يسبب حوادث تؤدي إلى وقوع أضرار مادية أو بالأفراد.

توجيهات السلامة

- يمكن أن يستخدم هذا الجهاز الأطفال ممن هم بعمر 8 سنوات وأكبر من ذلك والأشخاص من ذوي القدرات البدنية أو الحسية أو العقلية المنخفضة أو انعدام الخبرة والمعرفة، إذا ما قدم لهم الإشراف أو التدريب المناسبين فيما يتعلق باستعمال الجهاز بطريقة آمنة ويستوعبوا المخاطر المترتبة عليه. يجب على الأطفال عدم اللعب بهذا الجهاز. لا يجب على الأطفال القيام بالتنظيف والصيانة التي يجب أن يقوم بها المستخدم ومن دون إشراف.
- يجب أن يكون الجهاز مفصول من القابس عندما تقوم بتركيبه أو تنظيفه أو حمله أو تعبئته بالماء.
- لا تستخدم الجهاز إلا مع الموصل الكهربائي المحدد، الذي تم توريده.
- في حال تلف سلك التغذية الكهربائية، يجب استبداله من قبل الشركة المصنعة أو من قبل مركز خدمة ما بعد البيع التابع لها أو من قبل موظفين مؤهلين وذلك من أجل تجنب المخاطر.

- قبل توصيل قابس الجهاز إلى التيار الكهربائي، تأكد أن الجهد المشار إليه يتفق مع جهد منزلك.
- أوصل الجهاز إلى قاعدة مأخذ تيار مزود كحد أدنى 10 أمبير.
- يجب أن يتطابق قابس الجهاز مع القاعدة الكهربائية لمأخذ التيار. لا تقم أبداً بتعديل القابس. لا تستعمل محاولات قابس.
- لا تستخدم الجهاز والسلك الكهربائي أو القابس تالفين.
- لا تسحب أبداً السلك ولا تعلق الجهاز به. احرص دائماً على فصل قابس الجهاز عن طريق سحب القابس، ولا تقم بسحبه أبداً من السلك.
- لا تلمس الجهاز ويديك مبللة أثناء تشغيله أو قدميك مبللتين أو حافي القدمين.
- إذا تمزق أي من مغلفات الجهاز، قم على الفور بفصل الجهاز من التيار الكهربائي لتفادي احتمال حدوث صدمة كهربائية.





taurus

Avda. Barcelona, s/n
E 25790 Oliana
Spain

Net weight: 0,45 Kg Aprox.
Gross weight: 0,51 Kg Aprox.

